

LEMBAGA PENDIDIKAN DAN PELATIHAN
PUSAT PENDIDIKAN ADMINISTRASI

LAPORAN HASIL AKSI PERUBAHAN

**SISTEM INFORMASI DATABASE PELANGGARAN (SIBAGAR)
DISIPLIN DAN KODE ETIK PERSONEL POLDA SUMUT
GUNA MENINGKATKAN KUALITAS KINERJA PADA
SATKER BIDKUM POLDA SUMATERA UTARA**



Oleh:

JOPPIE IMMANUEL TARIGAN, S.E., M.Ak
NOSIS: 20230207021122

PESERTA PELATIHAN KEPEMIMPINAN ADMINISTRATOR
ANGKATAN VII T.A. 2023

LEMBAR PERSETUJUAN

LAPORAN HASIL AKSI PERUBAHAN

**SISTEM INFORMASI DATABASE PELANGGARAN (SIBAGAR)
DISIPLIN DAN KODE ETIK PERSONEL POLDA SUMUT
GUNA MENINGKATKAN KUALITAS KINERJA PADA
SATKER BIDKUM POLDA SUMATERA UTARA**

Peserta pelatihan:

**JOPPIE IMMANUEL TARIGAN, S.E., M.Ak
NOSIS: 20230207021122**

Telah disetujui pada tanggal, Juni 2023
Di Pusdikmin Lemdiklat Polri Bandung

COACH,



Dr. Dra. KRISTIANA LUSIATI, M.Si.
PEMBINA TK. I NIP 196512262005012001

MENTOR,



ZULKIFLI, S.H., M.H.
PEMBINA TK I NIP 196712172002121004

LEMBAGA PENDIDIKAN DAN PELATIHAN
PUSAT PENDIDIKAN ADMINISTRASI

PENJELASAN MENTOR
TENTANG KEMAMPUAN PESERTA

Nama Peserta Pelatihan : JOPPIE IMMANUEL TARIGAN, S.E., M.Ak
Nosis : 20230207021122

Saya menilai peserta Sangat Mampu / ~~Mampu~~ / ~~Kurang Mampu~~ / ~~Tidak Mampu~~ melaksanakan aksi perubahan, dengan Penjelasan sebagai berikut:

Peserta PKA mampu menjelaskan aksi perubahan yang akan dibuat dan sangat bermanfaat untuk kepentingan organisasi sehingga dapat meningkatkan kinerja satker Bidkukum Polda Sumut

Medan, 14 Juni 2023

MENTOR,



ZULKIFLI, S.H., M.H.

PEMBINA TK I NIP 196712172002121004

PENJELASAN COACH
TENTANG KEMAMPUAN PESERTA

Nama Peserta Pelatihan : JOPPIE IMMANUEL TARIGAN, S.E., M.Ak
Nosis : 20230207021122

Saya menilai peserta Sangat Mampu / Mampu / Kurang Mampu / Tidak Mampu melaksanakan aksi perubahan, dengan Penjelasan sebagai berikut:

- Seluruh rencana aksi telah tercapai 100%
- Rencana & pelaksanaan aksi memiliki manfaat
- Para pelaksana lebih bersemangat terkait aksi perubahan

Bandung, Juni 2023

COACH,

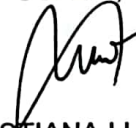

Dr. Dra. KRISTIANA LUSIATI, M.Si.
PEMBINA TK I NIP 196512262005012001

LEMBAGA PENDIDIKAN DAN PELATIHAN POLRI
PUSAT PENDIDIKAN ADMINISTRASI

LEMBAR CATATAN PENGUJI

NAMA : Yoffie Imanuel Tarigan
NOSIS :
JUDUL :

Catatan Perbaikan :

1. Perbaiki bab III point A angka 1. tentang Defender
berpindah ke later

2.

3.

4.

5.

2

Bandung, 2023

Penguji

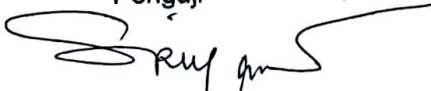
Endang Suciati, SH, M.A.P

AkBP Nrp. 74070790

KATA PENGANTAR

Puji syukur saya panjatkan kehadiran Tuhan Yang Maha Pengasih yang telah memberikan rahmat, anugerah serta karunia-Nya, sehingga penyusunan Laporan Aksi Perubahan dengan judul “***Sistem Informasi Database Pelanggaran (SIBAGAR) disiplin dan kode etik jajaran Polda Sumut Guna Meningkatkan Kualitas Kinerja Satker Bidkum Polda Sumatera Utara***”. Penyusunan Laporan Aksi Perubahan ini telah dilakukan tepat pada waktunya melalui tahapan-tahapan pembimbingan baik kepada *coach* maupun mentor dengan tidak menemui rintangan yang berarti.

Penulisan Laporan Aksi Perubahan ini tidak terlepas dari bantuan berbagai pihak, dalam kesempatan ini penulis ingin mengucapkan terima kasih yang tidak terhingga kepada pihak-pihak yang telah membantu baik dalam masa penyusunan maupun selama proses penulisan. Ucapan terima kasih disampaikan kepada:

1. Kombes Pol ANDRY SETIAWAN, S.I.K., M.H. Kepala Bidang Hukum Polda Sumut selaku Sponsor yang memberikan dukungan penuh atas pembuatan aplikasi SIBAGAR;
2. Pembina TK I ZULKIFLI, S.H., M.H, Kasubbidsunluhkum Bidkum Polda Sumut selaku Mentor yang memberikan motivasi dan dukungan penuh atas pembuatan aplikasi SIBAGAR;
3. Pembina TK I Dr. Dra. KRISTIANA LUSIATI, M,Si. yang telah berupaya memberikan dukungan serta motivasi dalam pelaksanaan aksi perubahan peserta Pendidikan Kepemimpinan Administrator angkatan VII TA. 2023 selaku coach;
4. AKBP Ramles Napitupuu, S.H., M.H, Kasubbankum Bidkum Polda Sumut selaku Stakeholder;
5. Seluruh Komandan, senior dan rekan-rekan personel Bidang Hukum Polda Sumatera Utara yang memberikan dukungan penuh dan bantuan atas pelaksanaan laporan aksi perubahan.
6. Kepala Pusat Pendidikan Administrasi Lemdiklat Polri Gedebage Bandung Jawa Barat yang telah memberikan kesempatan kepada saya

untuk mengikuti Pendidikan Kepemimpinan Administrator angkatan VII TA. 2023;

7. Bapak dan Ibu para Panitia dan Gadik Pusdikmin Lemdiklat Polri yang telah memberikan pengetahuan dan berbagi pengalaman kepada penulis;
8. Orangtua saya yang dengan doanya, senantiasa selalu menemani dan menyemangati.
9. Istri dan anak-anak tercinta, yang selalu memberi semangat dan kegembiraan tiada henti dalam proses pelaksanaan kegiatan selama off campus.
10. Seluruh rekan-rekan peserta PKA Angkatan VII dan VIII Tahun 2023 Pusdikmin Lemdiklat Polri yang selalu memberikan motivasi dan semangat dalam pembuatan laporan aksi perubahan

Bandung, Juni 2023

ACTION LEADER,



JOPPIE IMMANUEL TARIGAN, S.E., M.Ak

NOSIS: 20230207021122

DAFTAR ISI

Lembar persetujuan	ii
Lembar penjelasan mentor	iii
Lembar penjelasan coach.....	iv
Kata Pengantar	v
Daftar Isi	vii
Daftar Tabel	ix
Daftar Gambar	x
Bab I PENDAHULUAN	1
A. Latar Belakang	1
1. Diskripsi umum	1
2. Tujuan	7
3. Kemanfaatan aksi perubahan	7
B. Inovasi Output Aksi Perubahan.....	10
C. Ruang Lingkup	10
Bab II DISKRIPSI RENCANA AKSI PERUBAHAN	11
A. Roadmap atau Milestone aksi perubahan	11
1. Kegiatan	11
2. Waktu Pelaksanaan	13
3. Tahapan rencana aksi perubahan	14
B. Stakeholder aksi perubahan	17
1. Internal	17
2. Eksternal	18
3. Peran, pengaruh dan intensitas	19
C. Strategi Komunikasi	24
Bab III PELAKSANAAN AKSI PERUBAHAN	25
A. Pemanfaatan Sumber Daya	25
1. Mobilisasi SDM	25
2. Pengelolaan anggaran	27
3. Pengelolaan sarana dan prasarana	27
4. Strategi mengatasi masalah	27
B. Stakeholder	29

1. Dukungan Stakeholder	29
2. Kuadran Stakeholder setelah aksi perubahan	35
C. Capaian Aksi Perubahan	37
1. Kesesuaian antara milestone dan implementasi	37
2. Pencapaian hasil perubahan terhadap rencana perubahan	41
3. Pelaksanaan strategi pengembangan kompetensi dalam Aksi Perubahan	51
4. Keterkaitan mata pelatihan pilihan dengan aksi perubahan	55
Bab IV PENUTUP	56
A. Simpulan	56
B. Rekomendasi	57

DAFTAR PUSTAKA	59
----------------------	----

Lampiran-lampiran

- A. Berita acara penyerahan aksi perubahan
- B. Pernyataan/ dukungan stakeholder
- C. Output yang dihasilkan
- D. Pernyataan keberlanjutan aksi perubahan ditanda tangani oleh
Kasatker, mentor dan peserta
- E. Laporan mingguan dan harian / log activity
- F. Rencana aksi perubahan yang disetujui mentor dan coach
- G. Video aksi perubahan max 10 menit
- H. Bahan tayang

DAFTAR TABEL

Tabel 1.1.	Data personel Bidkum Poldasumut.	5
Tabel 1.2.	Prioritas Isu Strategis berdasarkan kriteria USG.	5
Tabel 2.1	Waktu Pelaksanaan	11
Tabel 2.2	Mailstone	14
Tabel 2.3	Tabel Peran, pengaruh dan intensitas	19
Tabel 3.1	Realisasi Anggaran Biaya.....	27
Tabel 3.2	Kuadran stakeholder setelah adanya aksi perubahan	30
Tabel 3.3	Kesesuaian antara <i>Milestone</i> dan <i>Impelementasi</i>	37
Tabel 3.4	Capaian hasil aksi perubahan.....	41
Tabel 3.5	Capaian aksi perubahan sebelum dan sesudah terbentuknya inovasi SIBAGAR	43
Tabel 3.6	Bentuk capaian aksi perubahan sebelum dan sesudah terbentuknya inovasi SIBAGAR	44
Tabel 3.7	Data hasil jawaban kuesioner Sistem Informasi Pelaporan Kegiatan (SIBAGAR)	49
Tabel 3.8	Strategi Pengembangan Kompetensi Diri.....	52
Tabel 3.9	Strategi Pengembangan Kompetensi Stakeholder	54

DAFTAR GAMBAR

Gambar 1.1. Bagan struktur organisasi Bidkum Polda Sumut .	1
Gambar 1.2. Buku Register Pelanggaran	4
Gambar 1.3. Dbase Pelanggaran menggunakan M. Access	4
Gambar 2.1. Kuadran Stakeholder	22
Gambar 2.2. Peta Jejaring (Net Map).	23
Gambar 3.1. Peta upaya mobilisasi SDM.	26
Gambar 3.2. Kuadran Stakeholder setelah aksi perubahan	35
Gambar 3.3. Inovasi pada Indikator Tata Laksana Zona Integritas Bidkum Polda Sumut	47
Gambar 3.4. Penilaian Zona Integritas pada Indikator Tata Laksana Bidkum Polda Sumut	47
Gambar 3.5. Kuesioner aplikasi SIBAGAR.	48
Gambar 3.6. Diagram hasil Kuisisioner	51
Gambar 3.7. Strategi pengembangan kompetensi diri	52
Gambar 3.8. Perbandingan Nilai Akhir Sikap perilaku action leader sebelum dan sesudah aksi perubahan.	53

BAB I

PENDAHULUAN

A. Latar Belakang.

1. Diskripsi Umum.

Berdasarkan pada Peraturan Kepolisian (Perpol) Nomor 14 Tahun 2018 tanggal 21 September 2018 tentang Susunan Organisasi dan Tata Kerja Kepolisian Daerah, Bidang Hukum Polda Sumatera Utara adalah Satuan Kerja unsur pengawas dan pembantu pimpinan dalam bidang hukum pada tingkat Polda yang berada di bawah Kapolda. Satuan kerja Bidkum Polda Daerah Sumatera Utara bertugas menyelenggarakan fungsi hukum dan HAM meliputi bantuan dan nasihat hukum, penyuluhan hukum, pembentukan peraturan Kepolisian, Verifikasi terkait MoU/Nota Kesepahaman serta penyusunan perencanaan program kerja dan anggaran, manajemen sarpras, personel dan kinerja serta mengelola keuangan dan pelayanan ketatausahaan dan urusan dalam di lingkungan Bidkum Polda Sumatera Utara.

Gambar 1.1 Bagan Struktur organisasi Bidkum Polda Sumut

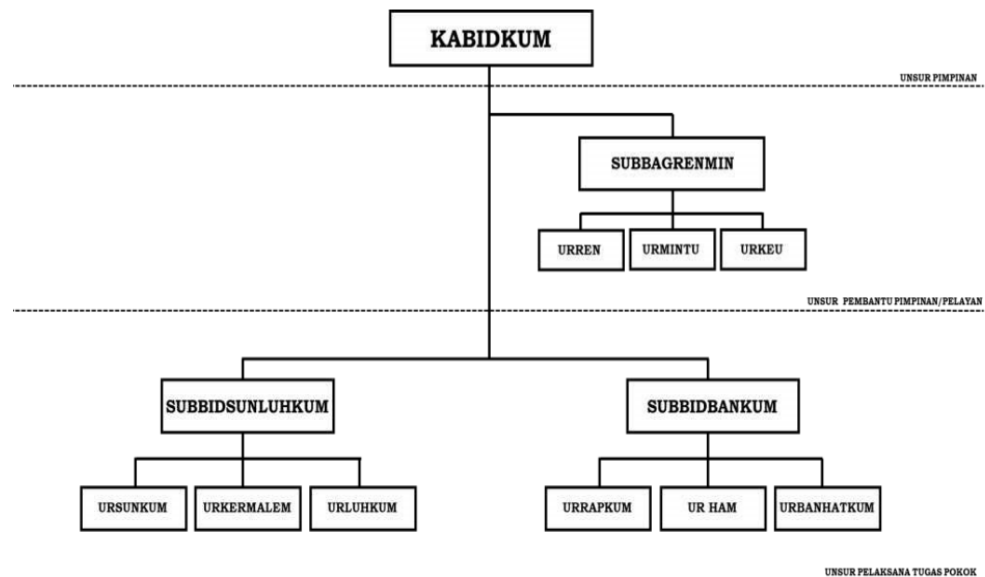

Dari Struktur Organisasi diatas dijelaskan bahwa saat ini penulis atau *action leader* bertugas sebagai **Kaurkermalem Subbidsunluhkum Bidkum Polda Sumut**. Dimana *action leader* merupakan unsur pembantu pimpinan yang berada di bawah dan bertanggung jawab kepada Kasubbidsunluhkum Bidkum Polda Sumut.

Kasubbidsunluhkum bertugas menyelenggarakan fungsi :

- a. penyusunan peraturan kepolisian pada tingkat kewilayahan yang berkaitan dengan pelaksanaan tugas di lingkungan Polda Sumut;
- b. pemberian masukan substansi yang berkaitan dengan tugas Polri dalam penyusunan peraturan daerah;
- c. Pelaksanaan Sosialisasi dan Penyuluhan Hukum;
- d. Pemberian pendapat dan saran hukum bagi pegawai negeri pada Polri;

Dalam melaksanakan tugas Kasubbidsunluhkum dibantu oleh :

- a. **Kaurkermalem, bertugas memberikan masukan dalam penyusunan, pembuatan peraturan daerah bersama-sama dengan instansi terkait dan Konseptor Pemberian pendapat dan saran hukum bagi pegawai negeri pada Polri;**
- b. Kaurluhkum, bertugas melaksanakan kegiatan penyuluhan hukum kepada pegawai negeri pada Polri beserta keluarganya, masyarakat, dan satuan fungsi di lingkungan Polda Konseptor Pemberian pendapat dan saran hukum bagi pegawai negeri pada Polri;
- c. Koursunkum, bertugas mengkaji dan menganalisis penerapan hukum dalam bentuk pendapat dan saran hukum dan Konseptor Pemberian pendapat dan saran hukum bagi pegawai negeri pada Polri;

Dalam melaksanakan tugas Subbidsubhukum dibantu oleh Subbidbankum yang bertugas menyelenggarakan pembinaan hukum di lingkungan Polda Sumut meliputi Penerapan hukum dan HAM bagi yang mengajukan permohonan perlindungan hukum, pemberian bantuan dan nasehat hukum bagi pemohon baik di dalam maupun di luar persidangan dan pemberian bantuan hukum bagi institusi Polda pada proses persidangan di lingkungan Peradilan Umum, Peradilan Agama dan Peradilan Tata Usaha Negara.

Pada rapat Analisa dan Evaluasi Kinerja TA. 2022 terdapat beberapa permasalahan pada Satker Bidkum Polda Sumut diantaranya sebagai berikut :

- a. Masih ada beberapa personel yang terlambat apel pagi;
- b. Personel Bidkum masih ada beberapa yang merokok di ruangan kantornya masing-masing;
- c. Terdapat kekurangan personel, hal ini disebabkan minimnya minat personel bertugas pada fungsi Hukum;
- d. Masih ada beberapa personel yang kurang memahami Microsoft Office Word, Exel, Powerpoint dan Access;
- e. Sistem kerja yang masih manual dalam pencatatan register dalam masuknya surat usulan permohonan PSH;
- f. Penginputan data pelanggaran masih secara konvensional sehingga dapat dikerjakan dalam satu PC saja, hal ini dapat menimbulkan data ganda.

Dari hasil rapat anev diatas action leader mengangkat masalah yang terkait dengan Database Pelanggaran yang antara lain :

- a. Pencatatan Register yang masih manual yang membutuhkan buku register sehingga tidak efisien, seperti gambar dibawah ini :

Gambar 1.2 Buku Register Pelanggaran



- b. Penginputan data pelanggaran masih secara konvensional sehingga dapat dikerjakan dalam satu PC saja, hal ini dapat menimbulkan data ganda, seperti gambar di bawah ini :

Gambar 1.3 Dbase Pelanggaran menggunakan M. Access

NAME	NPM	JABATAN	REGISTER	KETERANGAN
KADAMBI	030194322	STAF LOGISTIK SPN SAMRALA	NOI REG BAP 2019	SKEP/DA/2009 TGL 28-1-2009
GUNAWAN ABDI	81510018	BA POLRES TABES MEDIAN	99-2019	
HENDI PRADO HARMANA	81707894	BA POLRES HUMBANGAS	99-2019	SKP/PM/2016/ TGL 27-4-20
TANWY ANTONI	84080934	BA POLRES BINJAI	99-2012	
SULAIMAN SIREGAR	62040513	BA POLTABES MS	99-2009	
HENRY SUMATOPNO	67030004	BA POLRES T. PINGGI	99-2008	
ICHAM MALLINA SUGIAN	82060139	DITPOL. KAB. POLDA SUMUT	98-2018	488-2019
PAHALA SIGALINGGING	80070718	BA POLRES BINJAI	98-2018	SKP/DA/2017 TGL 22-2-2017
ANDY SUPRIADI SIRAGA	81020122	BA POLRESTABES MEDIAN	98-2019	SKP/DA/VIH/2019 TGL 7-9-201
AGUS LAH ESTENDI MANGOLKANG	88100712	BA POLDA SUMUT	98-2018	SKP/DA/VIH/2019 TGL 23-8-2
M. LEROY HARAHAP	80100289	BA POLDA SUMUT	98-2018	257-2018/157-2017/373-2018
RICKY RICARDO SINAMBELA	87080856	BA POLRES SIMALUNGUN	98-2015	628-2017
RINTO SITORUS	78050106	BA POLRESTA MEDIAN	98-2014	
FAHRIMUNGSIAN HT SAMT	74010327	BA POLRESTA MEDIAN	98-2013	
TALPIA JAMBAR SIREGAR	80041694	BA POLRES SIMALUNGUN	98-2011	11-2012/226-2012/456-2015
ARDIANAYAH BATUBARA	76050322	BA POLRES TOBASA	98-2010	583-2014
HARY GUNAWAN	81050229	BA POLRES PAK2 BHARAT	98-2009	117-2011/293-2020
SARA BINGUN DAMBIK	74040331	BA POLRES T. PINGGI	98-2008	749-2021
ADI SUGANDA	81100278	BA BRIMOB POLDA SUMUT	97-2018	SKP/DA/VIH/2017 TGL 22-9-20
EKO MUSTAFA	84050488	BA POLRES D. SERDANG	97-2010	
MAURUN NASUTION	67040109	PAMIN YANMA POLDASU	97-2017	PU/7803/1007/2017/ANEP TGL
ADIRWAN KURNIA HARAHAP	74040331	BA POLRES T. PINGGI	97-2016	798-2015/767-2015
MULATUA SILIRIAN	85040748	BA POLRES ASAHANAN	97-2013	
ADAM MUHAMMAD	81020444	BA POLRES TOBASA	97-2010	498-2017
RENTO HT MANIK	87110134	BA POLRES SAMOSIR	97-2009	416-2013/617-2014

Salah satu permasalahan yang serius pada satker Bidkum Polda Sumatera Utara dalam peningkatan kinerja adalah kurangnya personel pada satker Bidkum Polda Sumatera Utara yang dapat mempengaruhi kinerja Bidkum Polda Sumut. Hal ini sesuai dengan

data riil personel yang ada tidak sesuai dengan DSP yang telah ditetapkan, sesuai tabel dibawah ini :

Tabel 1.1 Data personel Bidkum Polda Sumut

NO	JABATAN	DSP	RIIL	KET
1	Kabidkum	1	1	
2	Subbagrenmin	18	10	
3	Subbidsunluhkum	10	5	
4	Subbidbankum	10	12	
JUMLAH		39	28	

Berdasarkan pada isu-isu tersebut di atas, action leader mencoba memilih satu isu yang dianggap serius untuk segera diatasi dan akan mengambil permasalahan terkait kurangnya pemanfaatan digitalisasi, dengan melakukan pembobotan menggunakan analisis USG (Urgency, Seriousness, Growth) yang merupakan cara untuk menentukan prioritas masalah dengan melihat urgensi, keseriusan dan berkembangnya masalah (Syahrani *et al*, 2019). Pemakaian USG ini dimaksudkan untuk menentukan tingkat urgensi, keseriusan dan perkembangan jika hal tersebut tidak diatasi yang diberi nilai pembobotan 1–4. Dengan total skor tertinggi yang menjadi skala prioritas.

Tabel 1.2. Prioritas Isu Strategis berdasarkan kriteria USG

NO	PERMASALAHAN	NILAI			TOT AL	URU TAN
		U	S	G		
1	Belum adanya Sistem Informasi Database Pelanggaran Disiplin dan Kode Etik yang berbasis web yang saat ini masih menggunakan Microsoft Office Access (manual) pada Bidkum Polda Sumatera Utara	4	4	4	12	1

NO	PERMASALAHAN	NILAI			TOT AL	URU TAN
		U	S	G		
2	Kurang pahamnya personel pada Bidkum Polda Sumatera Utara dalam memanfaatkan teknologi informasi dalam pengoperasian Aplikasi berbasis Web	4	3	3	10	II
3	Masih kurangnya personel pada Bidkum Polda Sumut dalam pelaksanaan tugas sehingga kegiatan yang dilaksanakan tidak maksimal	3	3	3	9	III

KETERANGAN:

Keterangan:

U = Urgency (urgensi), yaitu dilihat dari tersedianya waktu, mendesak atau tidak masalah tersebut diselesaikan.

S = Seriuosness (tingkat keseriusan dari masalah), yaitu dengan melihat dampak masalah tersebut terhadap produktifitas kerja, pengaruh terhadap keberhasilan, membahayakan sistem atau tidak

G = Growth (tingkat perkembangan masalah), yaitu apakah masalah tersebut berkembang sedemikian rupa sehingga sulit untuk dicegah.

Skala Likert	
1	Tidak penting
2	Kurang penting
3	Cukup penting
4	Sangat penting

Berdasarkan hasil isu strategis yang timbul, dapat disimpulkan melalui metode USG (Urgency, Seriousness, Growth), bahwa isu strategis yang menjadi masalah pada Bidkum Polda Sumut “Belum adanya Sistem Informasi Database Pelanggaran pada Bidkum Polda Sumatera Utara guna meningkatkan kinerja dan pelayanan publik, hal ini akan menimbulkan kurang maksimalnya sistem pelayanan publik dan peningkatan kinerja Bidkum Polda Sumut dalam mendukung zona

integritas menuju wilayah bebas korupsi (WBK) yang berbasis teknologi informasi.

Dari permasalahan yang didapat melalui hasil USG maka action leader mengambil judul “Sistem Informasi Database Pelanggaran (SIBAGAR) Disiplin dan Kode Etik Personel Polda Sumut guna meningkatkan kualitas kinerja Satker Bidkum Polda Sumatera Utara”.

2. Tujuan

Tujuan Laporan Aksi Perubahan yang akan dicapai terbagi menjadi 2 (dua) tahap, sebagai berikut

a. Tahap *Off Campuss* :

- 1) Terwujudnya peningkatan kinerja yang efektif dan efisien pada Bidkum Polda Sumatera Utara Bidkum Polda Sumut melalui sistem informasi yang berbasis website;
- 2) Tersedianya sistem informasi Database Pelanggaran Disiplin dan Kode Etik Personel Polda Sumut secara efektif dan efisien pada satker Bidkum Polda Sumatera Utara.

b. Tahap pasca pelatihan :

Terwujudnya sistem informasi Database Pelanggaran Disiplin dan Kode Etik yang berbasis website di seluruh satuan wilayah Polda Sumatera utara.

3. Kemanfaatan aksi perubahan

Pada tanggal 5 Desember 2022, Pemerintah Republik Indonesia mencanangkan Program Reformasi Birokrasi Tematik (RBT). Reformasi Birokrasi Tematik merupakan adalah suatu pendekatan dalam reformasi birokrasi yang bertujuan untuk meningkatkan efektivitas dan efisiensi pemerintahan dalam mengatasi permasalahan tertentu. Pendekatan ini fokus pada peningkatan kualitas pelayanan publik dalam suatu bidang atau sektor tertentu. Reformasi ini

berorientasi pada dampak yang dihasilkan. Penetapan RBT ini berdasarkan Peraturan Presiden Nomor 81 Tahun 2010 tentang Grand Design Reformasi Birokrasi 2010 – 2015 dan Peraturan Menteri PAN – RB Nomor 18 Tahun 2021 tentang Road Map Reformasi Birokrasi Kemempaan RB dan Reformasi Birokrasi Tahun 2020 – 2024.

Ada empat fokus dalam RB Tematik, yakni birokrasi untuk pengentasan kemiskinan, peningkatan investasi, digitalisasi administrasi pemerintahan, serta peningkatan penggunaan produk dalam negeri dan pengendalian laju inflasi.

Salah satu permasalahan yang sering dihadapi dalam organisasi, termasuk dalam konteks pemerintahan, adalah adanya birokrasi yang kompleks, lambat, dan tidak responsif terhadap kebutuhan masyarakat. Birokrasi yang kaku dan berbelit-belit dapat menghambat kemajuan dan inovasi di dalam organisasi.

Untuk mengatasi permasalahan dalam organisasi maka dilakukan aksi perubahan. Aksi perubahan merupakan langkah-langkah konkret yang dapat melibatkan berbagai strategi seperti restrukturisasi organisasi, pengembangan karyawan, perubahan kebijakan, dan perbaikan proses kerja. Tujuannya adalah untuk menciptakan perubahan positif yang membawa dampak yang signifikan terhadap organisasi.

Reformasi Birokrasi tematik dapat menjadi kerangka kerja yang digunakan untuk mengidentifikasi permasalahan organisasi dan merancang aksi perubahan yang spesifik dan terukur. Digitalisasi administrasi pemerintahan dapat menjadi salah satu strategi dalam aksi perubahan untuk meningkatkan kinerja birokrasi dan meningkatkan pelayanan publik.

Dengan menerapkan digitalisasi administrasi pemerintahan, proses administrasi dapat disederhanakan, waktu yang diperlukan untuk menyelesaikan tugas administratif dapat dikurangi, dan pelayanan publik dapat ditingkatkan. Ini akan membantu menciptakan

birokrasi yang lebih responsif, transparan, dan mampu memberikan pelayanan yang berkualitas kepada masyarakat.

Terkait dengan digitalisasi administrasi pemerintahan, aksi perubahan yang dirancang yaitu pengembangan teknologi informasi komunikasi dengan mendesain sebuah sistem informasi yang diharapkan dapat membantu dalam pelaksanaan tugas sehari-hari, bermanfaat bagi internal organisasi maupun organisasi eksternal yang menjadi mitra kerja.

Adapun manfaat yang diperoleh dalam aksi perubahan sebagai berikut:

a. Manfaat Internal

- 1) Meningkatkan kualitas kinerja Bidkum Polda Sumatera Utara;
- 2) Meningkatnya kualitas Sistem Informasi Database Pelanggaran Disiplin dan Kode Etik Personel Polda Sumut pada Bidkum Polda Sumatera Utara;
- 3) Terselenggaranya informasi secara efektif dan efisien pada Bidkum Polda Sumatera Utara;
- 4) Memudahkan dan memperlancar untuk memperoleh informasi tentang data pelanggaran personel baik Disiplin maupun Kode Etik.

b. Manfaat Eksternal

- 1) Sebagai bahan referensi bagi pengemban fungsi hukum satuan wilayah untuk mengetahui Sistem informasi Database Pelanggaran Disiplin dan Kode Etik Personel Polda Sumut;
- 2) Sebagai bahan referensi bagi pengemban fungsi hukum satuan wilayah sebagai wadah pelayanan publik untuk meningkatkan kinerja.

B. Inovasi Output Aksi Perubahan.

1. Inovasi

Adapun solusi dari permasalahan yang telah diuraikan di atas maka action leader berencana membuat suatu inovasi dengan membuat suatu sistem informasi database pelanggaran (SIBAGAR) Disiplin dan Kode Etik Personel Polda Sumut berbasis website untuk meningkatkan kualitas kinerja satker Bidkum Polda Sumut secara efektif dan efisien menuju zona integritas yang wilayah bebas korupsi (WBK).

2. Output Rencana Aksi

Adapun output dari rencana aksi yang dibuat adalah :

- a. Terciptanya sistem informasi yang berbasis website yakni SIBAGAR (Sistem Informasi Database Pelanggaran Disiplin dan Kode Etik) pada satker Bidkum Polda Sumut;
- b. Terwujudnya buku panduan pengoperasian Sistem Informasi database Pelanggaran (SIBAGAR) Disiplin dan Kode Etik Personel Polda Sumut pada Satker Bidkum Polda Sumut.

C. Ruang Lingkup

Adapun ruang lingkup dari Laporan aksi perubahan yang dibuat adalah pembuatan aplikasi sistem informasi database pelanggaran (SIBAGAR) Disiplin dan Kode Etik Personel Polda Sumut guna meningkatkan kualitas kinerja satker Bidkum Polda Sumatera Utara.

BAB II

DISKRIPSI RENCANA AKSI PERUBAHAN

A. *Roadmap / Milestone* Aksi Perubahan

1. Kegiatan.

Pelaksanaan kegiatan aksi perubahan secara garis besar terbagi dalam beberapa kegiatan utama dengan mengidentifikasi tahapan berdasarkan konsep manajerial POAC yaitu *Planning* (perencanaan), *Organizing* (pengorganisasian), *Actuating* (pelaksanaan) dan *Controlling* (evaluasi), dengan kegiatan sebagai berikut :

a. *Planning* (perencanaan).

Action leader mengawali kegiatan proses pelaksanaan aksi perubahan yang dimulai:

- 1) Melakukan pelaporan kepada pimpinan satuan kerja, yaitu Kabidkum Polda Sumut selaku Sponsor dan Kasubbidsubidkum Bidkum Polda Sumut selaku Mentor;
- 2) Memberikan penjelasan terkait rencana aksi perubahan yang akan dibuat oleh action leader guna meningkatkan kinerja pada organisasi;
- 3) Memberikan gambaran kepada Sponsor maupun Mentor terkait inovasi yang akan dibuat oleh action leader dan menjelaskan langkah-langkah yang akan diambil untuk mencapai tujuan yang telah ditetapkan oleh action leader;
- 4) Melakukan koordinasi kepada para stakeholder internal maupun eksternal dengan memberikan penjelasan terkait aksi perubahan yang akan dibuat oleh action leader dan

permintaan dukungan guna mewujudkan pelaksanaan aksi perubahan yang akan dibuat oleh action leader.

b. *Organizing* (pengorganisasian):

Tahap pengorganisasian ini *Action Leader* memastikan adanya pembagian penugasan setiap kegiatan yang akan dilaksanakan antara lain:

- 1) Pembentukan Tim Efektif guna mewujudkan aksi perubahan yang telah ditetapkan dengan menerbitkan surat perintah;
- 2) Melakukan rapat koordinasi dengan Tim Efektif yang bertujuan untuk mengetahui aksi perubahan yang akan dibuat dan melakukan pembagian tugas dalam pelaksanaan aksi perubahan guna mewujudkan terlaksananya seluruh kegiatan yang telah ditentukan.

c. *Actuating* (Pelaksanaan):

Tahap pelaksanaan ini action leader mengarahkan seluruh sumber daya manusia (SDM) untuk mewujudkan terlaksananya aksi perubahan antara lain:

- 1) Memerintahkan Tim Efektif untuk menyiapkan bahan-bahan maupun data-data yang dibutuhkan dalam pembuatan aplikasi SIBAGAR;
- 2) Melakukan koordinasi dengan Tim IT dalam pembuatan rancangan aplikasi SIBAGAR sekaligus pembuatan buku pedoman tata cara pengoperasian aplikasi SIBAGAR;
- 3) Penerbitan Keputusan Kasatker terkait penggunaan aplikasi SIBAGAR sebagai dasar legalitas implementasi aplikasi SIBAGAR;
- 4) Pengesahan buku pedoman pengoperasian aplikasi SIBAGAR oleh Kasatker selaku Sponsor;

- 5) Pelaksanaan sosialisasi dan implementasi aplikasi SIBAGAR kepada seluruh personel Bidkum Polda Sumut.

d. *Controlling* (Monitoring dan evaluasi):

Tahap ini *Action Leader* memastikan bahwa seluruh kegiatan aksi perubahan telah sesuai dengan rencana antara lain:

- 1) Melakukan monitoring dan evaluasi terhadap pelaksanaan aksi perubahan yang dibuat mulai dari tahap perencanaan sampai pelaksanaan dengan melakukan pengecekan terhadap kelengkapan administrasi;
- 2) Melakukan pengecekan pada setiap tahap-tahap pelaksanaan kegiatan rencana aksi perubahan apakah sudah terlaksana sesuai yang telah ditentukan sebelumnya;
- 3) Melakukan perbaikan-perbaikan administrasi terhadap kegiatan aksi perubahan serta melengkapi seluruh berkas-berkas administrasi dalam proses penyusunan laporan aksi perubahan;
- 4) Melakukan penyusunan dan pembuatan laporan aksi perubahan;
- 5) Pengusulan laporan pelaksanaan aksi perubahan untuk disetujui oleh Mentor dan Coach.

2. Waktu Pelaksanaan.

Waktu pelaksanaan aksi perubahan disusun sesuai dengan kebutuhan kegiatan yang dilaksanakan untuk mewujudkan aksi perubahan, sesuai tabel di bawah yaitu:

Tabel 2.1 Waktu Pelaksanaan

No	Uraian Kegiatan	Minggu Ke-								Pasca Pelatihan
		I	II	III	IV	V	VI	VII	VIII	
1	<i>Planning</i> (perencanaan)									
2	<i>Organizing</i> (pengorganisasian)									
3	<i>Actuating</i> (pelaksanaan)									
4	<i>Controlling</i> (evaluasi)									
5	Laporan Aksi Perubahan									

3. Tahapan Rencana Aksi Perubahan.

Milestone merupakan suatu management tools yang sangat berguna dalam perencanaan, skedul, dan pelaporan yang dapat dijadikan sebagai acuan dalam menyelesaikan suatu pekerjaan atau kegiatan yang akan dilaksanakan sesuai waktu yang ditentukan. Adapun *Milestone* Aksi Perubahan Sistem Informasi Database Pelanggaran (SIBAGAR) disiplin dan kode etik jajaran Polda Sumatera guna Meningkatkan Kualitas Kinerja Satker Bidkum Polda Sumatera Utara, seperti terlihat dalam tabel dibawah ini:

Tabel 2.2 Mailstone

No	Tahapan Kegiatan	Waktu	Output
A	TAHAP OFF CAMPUS		
1.	Tahap Perencanaan		
	a. Melaporkan dan menjelaskan hasil sidang rencana aksi perubahan kepada Mentor	26 s/d 28 April 2023	Koordinasi Kegiatan Action Leader dengan Mentor dan Stakeholder
	b. Melaksanakan Konsultasi dan Koordinasi kepada Mentor terkait		

No	Tahapan Kegiatan	Waktu	Output
	rencana aksi perubahan		
	Melaksanakan konsultasi dan c. koordinasi dengan Stakeholder internal maupun eksternal		
	d. Mengkoordinasikan dengan mentor sekaligus merumuskan dalam menentukan pernyataan komitmen rencana aksi perubahan		
2.	Tahap Pengorganisasian		
	a. Koordinasi dengan mentor untuk penunjukan Tim Efektif	01 s/d 03 Mei 2023	Sprin Tim Efektif, Dokumentasi giat Action Leader dengan Tim Efektif
	b. Penyusunan dan penerbitan Surat Perintah Pembentukan Tim Efektif		
	c. Melaksanakan rapat dengan Tim Efektif terkait pembagian Tugas		
3	Tahap Pelaksanaan		
	a. Menyiapkan bahan-bahan yang diperlukan untuk proses pembuatan desain aplikasi SIBAGAR	04 s/d 19 Mei 2023	Dokumen SIBAGAR; Dokumentasi giat; Aplikasi SIBAGAR; Buku Pedoman SIBAGAR
	b. Menyusun Desain proses Aplikasi SIBAGAR		
	c. Proses Pembuatan rancangan aplikasi SIBAGAR		
	d. Uji coba rancangan aplikasi SIBAGAR		
	e. Evaluasi hasil rancangan aplikasi SIBAGAR		
	f. Finishing aplikasi SIBAGAR		
	g. Konsep dan Penyusunan Buku Panduan aplikasi SIBAGAR		
	h. Konsep dan penyusunan kata sambutan Kabidkum Poldas Sumut		

No	Tahapan Kegiatan	Waktu	Output
	pada manual book		
	i. Pengajuan konsep sambutan dan draf manual book kepada Kabidkum selaku sponsor untuk ditandatangani		
	j. Penggandaan Buku panduan aplikasi SIBAGAR		
	Implementasi Aplikasi SIBAGAR		
	a. Konsep Nota dinas sosialisasi aplikasi SIBAGAR.	22 s/d 24 Mei 2023	Dokumen data dukung Implentasi SIBAGAR; Dokumentasi Sosialisasi dan Bimbingan Teknis; Rapat Evaluasi
	b. Distribusi surat sosilisasi dan persiapan ruang rapat		
	c. Sosialisasi Sistem Informasi Database Pelanggaran (SIBAGAR)		
	d. Bimbingan teknis dan mengimplementasikan penggunaan aplikasi pada masing-masing operator		
	e. Implementasi aplikasi SIBAGAR	25 Mei s/d 09 Juni 2023	
	f. Evaluasi implementasi SIBAGAR		
4	Monitoring dan Evaluasi		
	a. Menyusun kuesioner untuk mengetahui tingkat ketercapaian implementasi SIBAGAR	11 s/d 16 Juni 2023	Kuesioner SIBAGAR; Dokumentasi giat; Monitoring dari Tim Pusdikmin Lemdiklat Polri; Laporan aksi perubahan; Persetujuan LAP oleh mentor
	b. Pembagian Pengisian kuesioner oleh responden untuk mengetahui tingkat ketercapaian implementasi SIBAGAR		
	c. Mengolah hasil kuesioner tingkat ketercapaian implementasi SIBAGAR		
	d. Masa waktu perbaikan atas saran dan masukan Quisioner.		
	e. Monitoring dan Coaching Tim Lemdiklat Pusdikmin Polri di Polda Sumut		

No	Tahapan Kegiatan	Waktu	Output
	f. Menyusun Laporan Aksi Perubahan (LAP)		
	g. Persetujuan Pelaksanaan Laporan Aksi Perubahan oleh Mentor		
B.	Tahap Pasca Pelatihan	Dilaksanakan selesai pelatihan sampai satu tahun yang akan datang	
	Melakukan pengembangan terhadap aplikasi SIBAGAR agar lebih menjangkau seluruh wilayah Polda Sumatera Utara		

Waktu Pelaksanaan Aksi Perubahan yang berjudul **Sistem Informasi Database Pelanggaran (SIBAGAR) Disiplin dan Kode Etik jajaran Polda Sumut Guna Meningkatkan Kualitas Kinerja Satker Bidkum Polda Sumatera Utara** mulai tanggal 26 April s/d 16 Juni 2023.

B. Stakeholder Aksi Perubahan.

Stakeholder merupakan seluruh pihak-pihak yang terkait baik individu maupun kelompok yang memiliki hubungan dan kepentingan dalam organisasi terhadap suatu permasalahan yang sedang dihadapi. Kehadiran *stakeholder* ini sangat diperlukan untuk memberikan bantuan guna pencapaian tujuan dalam dari aksi perubahan. *Stakeholder* yang terlibat dalam aksi perubahan ini terbagi menjadi internal dan eksternal.

1. *Stakeholder Internal.*

Stakeholder internal adalah stakeholder yang berasal dari dalam satuan kerja diantaranya :

- a. Kabidkum Polda Sumatera Utara berperan sebagai Sponsor pada aksi perubahan yang memberikan dukungungan penuh atas pelaksanaan aksi perubahan;

- b. Kasubbidsubbidbankum Bidkum Polda Sumut sebagai atasan langsung sekaligus sebagai Mentor yang memberikan dukungan penuh dan arahan serta bimbingan dalam pelaksanaan aksi perubahan;
- c. Kaurbidbankum Subbidbankum Bidkum Polda Sumut memberikan saran masukan dan memberikan informasi kegiatan pada unit kerja;
- d. Kaurbidbankum Subbidbankum Bidkum Polda Sumut memberikan saran masukan dan memberikan informasi kegiatan pada unit kerja;
- e. Paursubbidbankum Subbidbankum Bidkum Polda Sumut memberikan saran masukan dan memberikan informasi kegiatan pada unit kerja.

2. Stakeholder Eksternal.

Stakeholder eksternal adalah stakeholder yang berasal dari luar unit kerja Subbidbankum Bidkum Polda Sumut yang mempunyai kepentingan dan peran, serta pengaruh terhadap pelaksanaan dan manfaat dari aksi perubahan.

- a. Kepala Subbidang Bantuan Hukum (Kasubbidbankum) Bidkum Polda Sumatera Utara berperan memberikan dukungan, arahan dan persetujuan terhadap rencana aksi perubahan;
- b. Kaur Rappkum Subbidbankum Bidkum Polda Sumatera Utara sebagai pemberi informasi dan pelaporan kegiatan pada unit kerja;
- c. Kaur HAM Subbidbankum Bidkum Polda Sumatera Utara sebagai pemberi informasi dan pelaporan kegiatan pada unit kerja;
- d. Kaur Urbanhatkum Subbidbankum sebagai pemberi informasi dan pelaporan kegiatan pada unit kerja;

- e. Paur Rapkum Subbidbankum Polda Sumut sebagai pemberi informasi dan pelaporan kegiatan pada unit kerja;
- f. Paur HAM Subbidbankum Polda Sumut sebagai pemberi informasi dan pelaporan kegiatan pada unit kerja;
- g. Kasubbagrenmin Bidkum Polda Sumatera Utara sebagai pemberi informasi dan pelaporan kegiatan pada unit kerja;
- h. Advokat Bidkum Polda Sumut Bidkum Poda Sumatera Utara sebagai pemberi informasi dan pelaporan kegiatan pada unit kerja.
- i. Kaurren Subbagrenmin Bidkum Polda Sumut sebagai pemberi informasi dan pelaporan kegiatan pada unit kerja;
- j. Kaurkeu Bidkum Polda Sumut sebagai pemberi informasi kegiatan pada unit kerja;
- k. Pamin Subbagrenmin Polda Sumut sebagai pemberi informasi dan pelaporan kegiatan pada unit kerja.

3. Peran, pengaruh dan intensitas

Untuk mengetahui keterlibatan stakeholder internal maupun eksternal dalam aksi perubahan sistem informasi database pelanggaran (SIBAGAR) disiplin dan kode etik ini dapat digambarkan melalui tabel dan gambar dibawah ini:

Tabel 2.3. Tabel Peran, pengaruh dan intensitas

NO	STAKEHOLDER	POSISI	PENGARUH	NILAI
I.	INTERNAL			
1.	Kabidkum Polda Sumut Peran: Memberikan dukungan, arahan dan persetujuan terhadap rencana aksi perubahan	Promoter	Sangat Tinggi	9 +++
2	Kasubbid Sunluhkum Peran: Memberikan dukungan,	Promoter	Sangat Tinggi	9 +++

N O	STAKEHOLDER	POSISI	PENGARUH	NILAI
	arahan dan persetujuan terhadap rencana aksi perubahan			
3	Kaurluhkum Subbidsunluhkum Peran: Memberikan dukungan, arahan dan persetujuan terhadap rencana aksi perubahan	Defender	Tinggi	7 ++
4	Kaursunkum Subbidsunluhkum Peran: Memberikan dukungan, arahan dan persetujuan terhadap rencana aksi perubahan	Defender	Tinggi	7 ++
5	Paursunkum Subbidsunluhkum Peran: Memberikan dukungan, arahan dan persetujuan terhadap rencana aksi perubahan	Defender	Tinggi	7 ++
II.	EKSTERNAL			
1.	Kasubbid Bankum Peran: Memberikan dukungan, arahan dan persetujuan terhadap rencana aksi perubahan	Laten	Tinggi	7 ++
2	Kaurapkum Subbidbankum Peran: Memberikan dukungan, arahan dan persetujuan terhadap rencana aksi perubahan	Laten	Tinggi	7 ++
3	Kaur HAM Subbidbankum Peran: Memberikan dukungan, arahan dan persetujuan terhadap rencana aksi perubahan	Laten	Tinggi	7 ++
4	Kaur Urbanhatkum Subbidbankum Peran: Memberikan dukungan, arahan dan persetujuan terhadap rencana aksi perubahan	Laten	Tinggi	7 ++
5	Paur Rapkum Subbidbankum Polda Sumut Peran: Memberikan dukungan, arahan dan persetujuan terhadap	Laten	Tinggi	7 ++

N O	STAKEHOLDER	POSISI	PENGARUH	NILAI
	rencana aksi perubahan			
6	Paur HAM Subbidbankum Peran: Memberikan dukungan, arahan dan persetujuan terhadap rencana aksi perubahan	Laten	Tinggi	7 ++
7	Kasubbagrenmin Bidkum Peran: Memberikan dukungan, arahan dan persetujuan terhadap rencana aksi perubahan	Laten	Tinggi	7 ++
8	Advokat Bidkum Polda Sumut Peran: Memberikan dukungan, arahan dan persetujuan terhadap rencana aksi perubahan	Laten	Tinggi	7 ++
9	Kaurren Subbagrenmin Peran: Tidak memiliki kewenangan dan kurang memiliki kepentingan terhadap aksi perubahan	Apathetic	Rendah	2 ++
10	Kaurkeu Peran: Tidak memiliki kewenangan dan kurang memiliki kepentingan terhadap aksi perubahan	Apathetic	Rendah	2 ++
11	Pamin Subbagrenmin Peran: Tidak memiliki kewenangan dan kurang memiliki kepentingan terhadap aksi perubahan	Apathetic	Rendah	2 ++

Keterangan:

Jenis Posisi.

Sangat mendukung = +++
Mendukung = ++
Netral = +
Menentang = -

Pengaruh.

Sangat Tinggi = 9
Tinggi = 6 – 8
Sedang = 3 – 5
Rendah = 1 – 2

Promoter = Pengaruh tinggi kepentingan tinggi.
Defenders = Pengaruh rendah kepentingan tinggi.
Latent = Pengaruh tinggi kepentingan rendah.
Apathetic = Pengaruh rendah kepentingan rendah

Gambar di bawah menjelaskan keterlibatan stakeholder internal maupun eksternal dalam aksi perubahan, mana yang tergolong *promoter*, *defender*, *latent* dan *apathetic*

Gambar 2.1 Kuadran Stakeholder

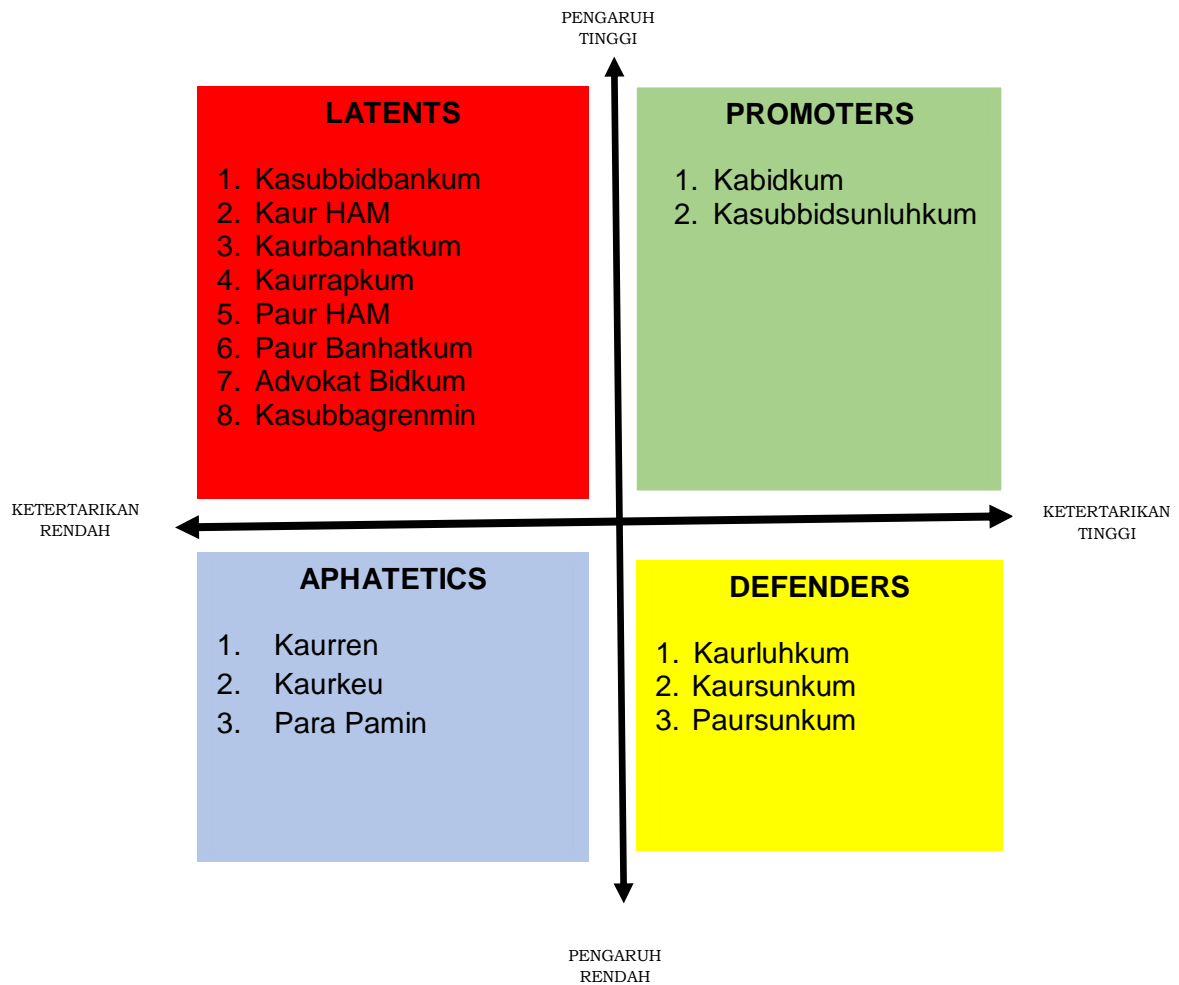

Peta jejaring (*Net Map*) di bawah ini meguraikan hubungan antar komponen/unsur dalam rangka pelaksanaan aksi perubahan, yaitu hubungan yang bersifat kordinasi, perintah, laporan, konsolidasi, yang dapat digambarkan sebagai berikut :

Gambar 2.2. Peta Jejaring (*Net Map*)

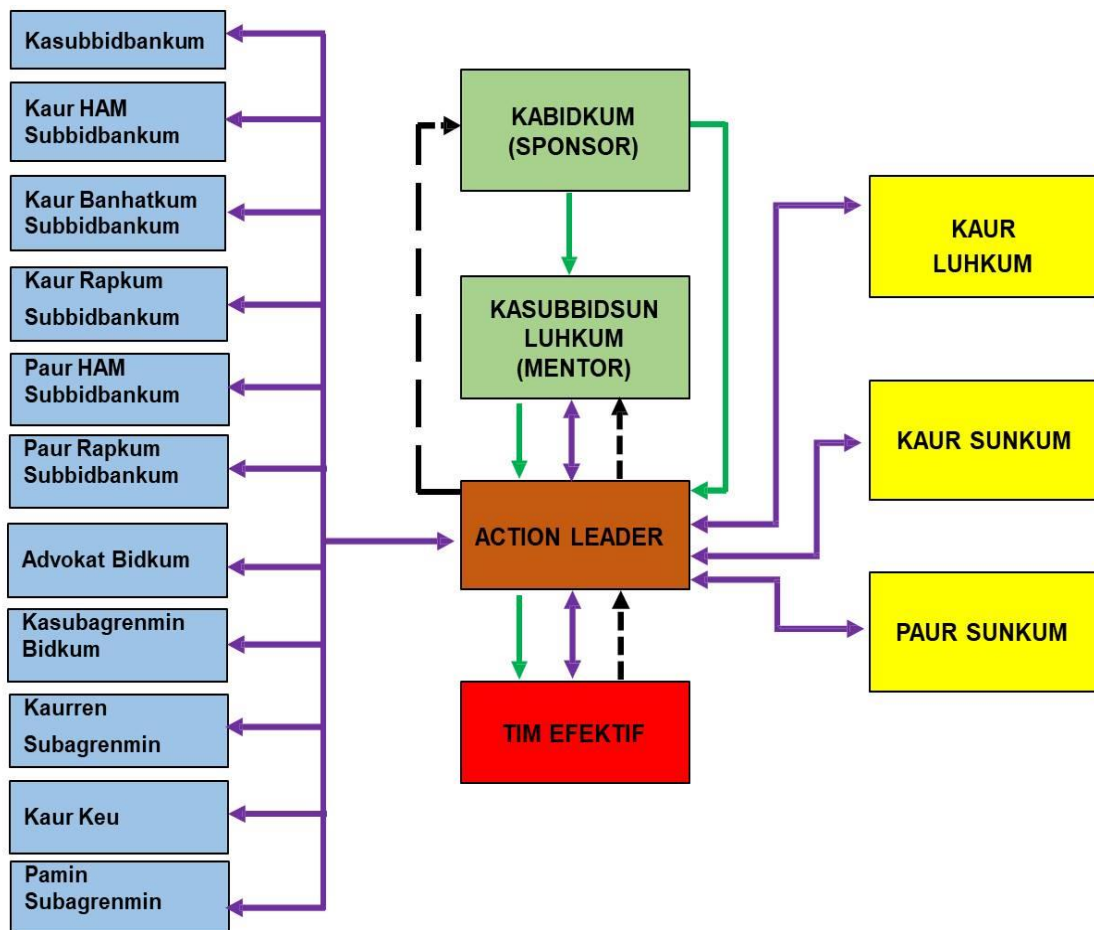

↔	Koordinasi
→	Perintah
- - - →	Laporan
→	Sosialisasi

C. Strategi Komunikasi.

Strategi komunikasi yang digunakan action leader dalam memperoleh dukungan dari seluruh stakeholder atas aksi perubahan ini adalah dengan metode:

1. Strategi Komunikasi *Deskriptif*.

Action Leader mendeskripsikan/menjelaskan perihal pengertian, mekanisme, manfaat serta tujuan yang ingin dicapai dari pembuatan aplikasi Sistem Informasi Database Pelanggaran (SIBAGAR) disiplin dan kode etik jajaran Polda Sumut guna meningkatkan kualitas kinerja Satker Bikdum Polda Sumut sehingga para stakeholder dapat mendukung dan menerima manfaat dari pembuatan aplikasi SIBAGAR.

2. Strategi Komunikasi *Persuasif*.

Action Leader berupaya mempengaruhi kepercayaan, sikap dan perilaku *stakeholder* sehingga dapat mendukung penuh atas aksi perubahan yang dibuat oleh action leader. Sehingga para stakeholder dapat bertindak sesuai dengan yang diharapkan, yakni memiliki pemahaman positif terhadap pentingnya Sistem Informasi Database Pelanggaran (SIBAGAR) disiplin dan kode etik jajaran Polda Sumut guna meningkatkan kualitas kinerja Satker Bikdum Polda Sumut.

3. Strategi Komunikasi *Edukatif*.

Action Leader berupaya untuk memberikan pemahaman secara teknis implementasi Sistem Informasi Database Pelanggaran (SIBAGAR) disiplin dan kode etik jajaran Polda Sumut), sehingga para stakeholder dapat memahami sistem tata kerja dari aplikasi SIBAGAR yang sangat bermanfaat bagi organisasi guna meningkatkan kualitas kinerja dan pelayanan publik.

BAB III

PELAKSANAAN AKSI PERUBAHAN

A Pemanfaatan Sumber Daya.

Action Leader dalam pelaksanaan aksi perubahan ini melakukan berbagai upaya dalam menyelesaikan aksi perubahan dengan tepat waktu. Untuk melaksanakan aksi perubahan agar terlaksana dengan baik, maka *Action Leader* melakukan mobilisasi sumber daya manusia, pengelolaan anggaran, pengelolaan sarana prasarana dan strategi masalah yang digunakan dengan jbaran yang telah dilaksanakan sebagai berikut:

1. Mobilisasi Sumber Daya Manusia.

Mobilisasi Sumber Daya Manusia merupakan tindakan pengerahan dan penggunaan secara serentak sumber daya dengan mengidentifikasi sumber daya manusia (keahlian, pengetahuan dan konsep/pikiran) untuk pengembangan, pelaksanaan dan berkelanjutan aktivitas untuk pencapaian tujuan aksi perubahan.

Sumber Daya Manusia (SDM) dalam aksi perubahan ini terbagi menjadi:

a. SDM Internal:

Yaitu Mentor, *Coach*, *Action Leader*, Tim Efektif dan *Stakeholder internal* (Kaurluhkum, Koursunkum dan Poursunkum)

b. SDM Eksternal yaitu:

- 1) Kasubbid Bankum Polda Sumut;
- 2) Kaurapkum Subbidbankum Polda Sumut;
- 3) Kaur HAM Subbidbankum Polda Sumut;
- 4) Kaur Urbanhatkum Subbidbankum Polda Sumut;

- 5) Paur Rapkum Subbidbankum Polda Sumut;
- 6) Paur HAM Subbidbankum Polda Sumut;
- 7) Kasubbagrenmin Bidkum Polda Sumut;
- 8) Advokat Bidkum Polda Sumut;
- 9) Kaurren Subbagrenmin Bidkum Polda Sumut;
- 10) Kaurkeu Subbagrenmin Bidkum Polda Sumut;
- 11) Pamin Subbagrenmin Bidkum Polda Sumut.

Action Leader harus mampu mengendalikan, mempengaruhi dan meyakinkan SDM Internal dan Eksternal agar tujuan/output dari aksi perubahan tercapai. Adapun pendekatan yang dilakukan oleh *action leader* untuk mendapat dukungan dan kerjasama dari para stakeholder untuk kelancaran pencapaian tujuan aksi perubahan dengan melakukan strategi komunikasi deskriptif, komunikasi persuasif dan komunikasi edukatif. Tujuan utama dalam tahap Mobilisasi SDM ini yaitu mendapat dukungan dari stakeholder internal dan eksternal untuk mencapai tujuan dari aksi perubahan. Dalam aksi perubahan pengorganisasian SDM yang digunakan dapat dijelaskan dalam gambar di bawah ini:

Gambar 3.1. Peta upaya mobilisasi SDM.

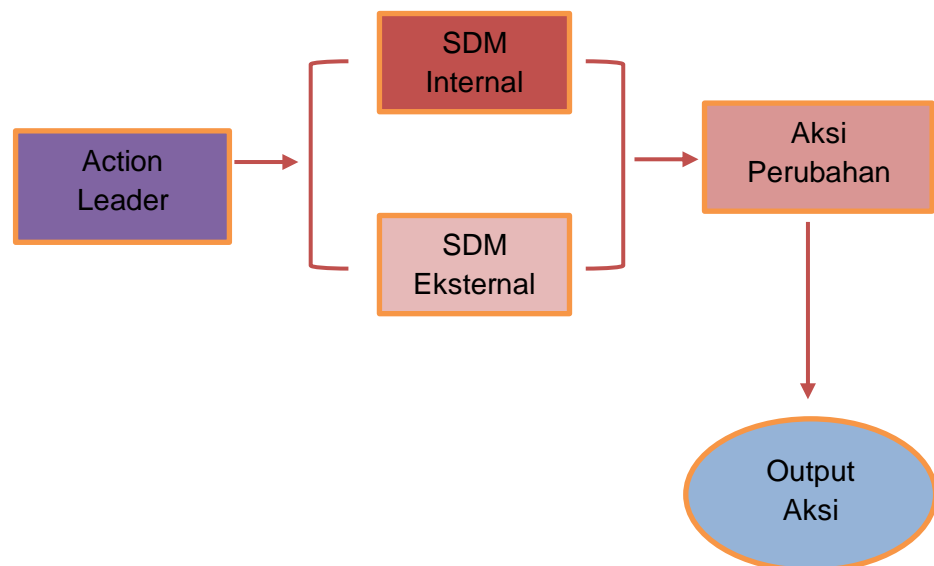

2. Pengelolaan Anggaran.

Biaya pelaksanaan aksi perubahan ini tidak didukung oleh anggaran dalam DIPA Bidkum Polda Sumut, *action leader* akan mengoptimalkan sumber daya yang ada agar aksi perubahan tetap dapat dilaksanakan baik dan menggunakan anggaran yang bersifat swadaya guna mencapai tujuan aksi perubahan yang telah ditetapkan. Adapun realisaasi anggaran dalam pelaksanaan aksi perubahan sebagai berikut:

Tabel 3.1 Realisasi Anggaran Biaya.

No	Uraian Pengeluaran	Jumlah	Ket
1	Rapat Koordinasi dan Sosialisasi	1.200.000	
2	Pembuatan sistem berbasis web dan Buku Panduan	3.500.000	
3	Penggandaan Buku Panduan	300.000	
JUMLAH		5.000.000	

3. Pengelolaan Sarana Prasarana.

Sarana prasarana yang digunakan dalam mewujudkan aksi perubahan ini antara lain yaitu laptop/komputer, *printer*, alat tulis kantor termasuk perangkat sosialisasi seperti ruang rapat, infokus. Seluruh sarana dan prasarana ini akan disediakan dengan cara mengoptimalkan sarana dan prasarana yang ada di lingkungan kerja Satuan kerja Bidang Hukum Polda Sumatera Utara.

4. Strategi Mengatasi Masalah.

Dalam proses pelaksanaan aksi perubahan masih terdapat beberapa permasalahan yang tidak terlalu signifikan. Adapun strategi

yang dilakukan oleh *action leader* dalam mengatasi masalah tersebut adalah sebagai berikut:

a. Permasalahan.

- 1) Seringnya para *stakeholder* tidak ada ditempat berhubung melaksanakan tupoksi sehingga mengalami kendala dalam melaksanakan aksi perubahan.
- 2) Pemahaman personel subbagrenmin terhadap pengoperasian aplikasi SIBAGAR masih minim.
- 3) Pembiayaan pembuatan aplikasi serta biaya konsumsi selama pelaksanaan rapat-rapat dan selama pelaksanaan implementasi tidak didukung oleh anggaran.
- 4) Tim efektif tidak dapat bekerja secara maksimal disebabkan adanya rutinitas tupoksi masing-masing personel.

b. Strategi mengatasi permasalahan.

- 1) *Action leader* melakukan komunikasi dan koordinasi yang baik kepada para *stakeholder* dengan menjelaskan bahwa aksi perubahan ini memiliki batas waktu yang harus dipenuhi dan dilaksanakan sesuai jadwal yang ditentukan, agar dapat menyesuaikan waktu antara tupoksi dengan jadwal pelaksanaan aksi perubahan agar dapat terlaksana dengan baik.
- 2) *Action leader* melakukan bimbingan teknis secara rutin kepada personel subbagrenmin terkait penggunaan aplikasi SIBAGAR agar dapat paham dan mengerti dalam pengoperasian dan pelaporan kegiatan Bidkum Polda Sumut.
- 3) *Action leader* melakukan pendekatan dan komunikasi yang baik kepada Sponsor maupun mentor agar dapat

memberikan bantuan dukungan anggaran dalam membantu action leader dalam melaksanakan aksi perubahan sehingga tujuan/output dapat tercapai dengan baik dan memanfaatkan anggaran yang dimiliki untuk digunakan secara efektif dan efisien.

- 4) *Action leader* melakukan komunikasi dan pendekatan yang baik dengan Tim efektif dengan membuat jadwal pembagian waktu terkait dengan pelaksanaan tupoksi dengan aksi perubahan agar tujuan/output yang ditetapkan dapat tercapai dengan baik.

B. Stakeholder

Para *stakeholder* yang terlibat dalam pelaksanaan aksi perubahan memiliki perannya masing-masing dalam implementasi pelaporan pada aplikasi SIBAGAR pada Bidkum Polda Sumatera Utara. Peran *Stakeholder internal* maupun eksternal sangat membantu dan mendukung dalam setiap aksi perubahan. Setelah terlaksananya sosialisasi dan implementasi aplikasi SIBAGAR para stakeholder internal dan eksternal sangat mendukung penuh terwujudnya aplikasi SIBAGAR guna meningkatkan kinerja dan pelayanan publik pada satker Bidkum Polda Sumatera Utara sehingga berdampak adanya perubahan posisi pada *stakeholder*

1. Dukungan Stakeholder.

Dukungan dari para *Stakeholder* ini akan menjadi tolak ukur dalam pencapaian seluruh rangkaian aksi perubahan agar dapat terlaksana dengan baik secara efektif dan efisien untuk mencapai tujuan yang telah ditetapkan. Adapun perubahan kelompok dukungan dari para stakeholder setelah adanya sosialisasi dan implementasi dalam pelaksanaan aksi perubahan ini dapat dilihat pada tabel berikut ini:

Tabel. 3.2. Dukungan stakeholder setelah adanya aksi perubahan

NO	STAKEHOLDER	SEBELUM AKSI PERUBAHAN		SESUDAH AKSI PERUBAHAN	
		POSISI	PENGARUH / NILAI	POSISI	PENGARUH / NILAI
I.	INTERNAL				
1.	Kabidkum Polda Sumut Peran: Memberikan dukungan penuh, arahan dan persetujuan terhadap aksi perubahan	Promoter	Sangat Tinggi 9 +++	Promoter	Sangat Tinggi 9 +++
2	Kasubbid Sunluhkum Peran: Memberikan dukungan penuh, arahan saran/masukan dan persetujuan terhadap setiap aksi perubahan	Promoter	Sangat Tinggi 9 +++	Promoter	Sangat Tinggi 9 +++
3	Kaurluhkum Peran: Memberikan dukungan penuh terhadap aksi perubahan dan bersedia membantu memberikan informasi dan melaporkan setiap kegiatan guna meningkatkan kinerja Satker Bidkum Polda Sumut.	Defender	Tinggi 7 ++	Defender	Tinggi 7 ++
4	Koursunkum Peran: Memberikan dukungan penuh terhadap aksi perubahan dan bersedia membantu memberikan informasi dan melaporkan setiap kegiatan guna meningkatkan kinerja Satker Bidkum Polda Sumut.	Defender	Tinggi 7 ++	Defender	Tinggi 7 ++

NO	STAKEHOLDER	SEBELUM AKSI PERUBAHAN		SESUDAH AKSI PERUBAHAN	
		POSISI	PENGARUH / NILAI	POSISI	PENGARUH / NILAI
5	Paursunkum Peran: Memberikan dukungan penuh terhadap aksi perubahan dan bersedia membantu memberikan informasi dan melaporkan setiap kegiatan guna meningkatkan kinerja Satker Bidkum Polda Sumut.	Defender	Tinggi 7 ++	Defender	Tinggi 7 ++
II. EKSTERNAL					
1.	Kasubbid Bankum Peran: Memberikan dukungan penuh terhadap aksi perubahan dan bersedia membantu memberikan informasi dan melaporkan setiap kegiatan guna meningkatkan kinerja Satker Bidkum Polda Sumut.	Laten	Tinggi 7 ++	Promoter	Sangat Tinggi 9 +++
2	Kaurapkum Subbidbankum Peran: Memberikan dukungan penuh terhadap aksi perubahan dan bersedia membantu memberikan informasi dan melaporkan setiap kegiatan guna meningkatkan kinerja Satker Bidkum Polda Sumut.	Laten	Tinggi 7 ++	Promoter	Sangat Tinggi 9 +++
3	Kaur HAM Subbidbankum Peran: Memberikan dukungan penuh terhadap aksi perubahan dan bersedia membantu memberikan informasi dan melaporkan setiap kegiatan guna meningkatkan kinerja Satker Bidkum Polda Sumut.	Laten	Tinggi 7 ++	Promoter	Sangat Tinggi 9 +++

NO	STAKEHOLDER	SEBELUM AKSI PERUBAHAN		SESUDAH AKSI PERUBAHAN	
		POSISI	PENGARUH / NILAI	POSISI	PENGARUH / NILAI
4	Kaur Urbanhatkum Peran: Memberikan dukungan penuh terhadap aksi perubahan dan bersedia membantu memberikan informasi dan melaporkan setiap kegiatan guna meningkatkan kinerja Satker Bidkum Polda Sumut.	Laten	Tinggi 7 ++	Promoter	Sangat Tinggi 9 +++
5	Paur Rapkum Subbidbankum Polda Sumut Peran: Memberikan dukungan penuh terhadap aksi perubahan dan bersedia membantu memberikan informasi dan melaporkan setiap kegiatan guna meningkatkan kinerja Satker Bidkum Polda Sumut.	Laten	Tinggi 7 ++	Promoter	Sangat Tinggi 9 +++
6	Paur HAM Subbidbankum Peran: Memberikan dukungan penuh terhadap aksi perubahan dan bersedia membantu memberikan informasi dan melaporkan setiap kegiatan guna meningkatkan kinerja Satker Bidkum Polda Sumut.	Laten	Tinggi 7 ++	Promoter	Sangat Tinggi 9 +++
7	Kasubbagrenmin Bidkum Peran: Memberikan dukungan penuh terhadap aksi perubahan dan bersedia membantu memberikan informasi dan melaporkan setiap kegiatan guna meningkatkan kinerja Satker Bidkum Polda Sumut.	Laten	Tinggi 7 ++	Promoter	Sangat Tinggi 9 +++

NO	STAKEHOLDER	SEBELUM AKSI PERUBAHAN		SESUDAH AKSI PERUBAHAN	
		POSISI	PENGARUH / NILAI	POSISI	PENGARUH / NILAI
8	Advokat Bidkum Polda Sumut Peran: Memberikan dukungan penuh terhadap aksi perubahan dan bersedia membantu memberikan informasi dan melaporkan setiap kegiatan guna meningkatkan kinerja Satker Bidkum Polda Sumut.	Laten	Tinggi 7 ++	Promoter	Sangat Tinggi 9 +++
9	Kaurren Subbagrenmin Peran: Memberikan dukungan penuh terhadap aksi perubahan dan bersedia membantu memberikan informasi dan melaporkan setiap kegiatan guna meningkatkan kinerja Satker Bidkum Polda Sumut.	Apathetic	Rendah 2 ++	Defender	Tinggi 7 ++
10	Kaurkeu Peran: Memberikan dukungan penuh terhadap aksi perubahan dan bersedia membantu memberikan informasi dan melaporkan setiap kegiatan guna meningkatkan kinerja Satker Bidkum Polda Sumut.	Apathetic	Rendah 2 ++	Defender	Tinggi 7 ++
11	Pamin Subbagrenmin Peran: Memberikan dukungan penuh terhadap aksi perubahan dan bersedia membantu memberikan informasi dan melaporkan setiap kegiatan guna meningkatkan kinerja Satker Bidkum Polda Sumut.	Apathetic	Rendah2 ++	Defender	Tinggi 7 ++

Keterangan:

Jenis Posisi.		Pengaruh.	
Sangat mendukung	= +++	Sangat Tinggi	= 9
Mendukung	= ++	Tinggi	= 6 – 8
Netral	= +	Sedang	= 3 – 5
Menentang	= -	Rendah	= 1 – 2

Promoter	= Pengaruh tinggi kepentingan tinggi
Defenders	= Pengaruh rendah kepentingan tinggi
Latent	= Pengaruh tinggi kepentingan rendah
Apathetic	= Pengaruh rendah kepentingan rendah

Berdasarkan tabel di atas dapat dijelaskan bahwa adanya perubahan dukungan posisi *stakeholder* internal maupun eksternal disebabkan oleh adanya inovasi yang dibuat oleh action leader yang sangat bermanfaat bagi peningkatan kinerja satker Bikdum Polda Sumut. *Action leader* melakukan strategi berupa pendekatan maupun komunikasi yang bersifat deskriptif, persuasif dan edukatif dengan memberikan penjelasan bahwa aksi perubahan yang dibuat berupa aplikasi berbasis web/blogspot sangat berguna bagi peningkatan kinerja dan pelayanan publik.

Dimana setiap kegiatan pada Bidkum Polda Sumut dapat dilihat secara keseluruhan sehingga menciptakan keterbukaan informasi. Hal ini juga menjadi salah satu indikator dalam tata laksana berupa pemanfaatan teknologi informasi untuk pencapaian satker Bidkum Polda Sumut menuju zona integritas yang wilayah bebas korupsi (WBK). Dengan penjelasan tersebut para *stakeholder* dapat terpengaruh dan sangat mendukung penuh dan membantu aksi perubahan yang dibuat oleh *action leader*.

2. Kuadran stakeholder setelah aksi perubahan

Adanya perubahan posisi pada kuadran stakeholder setelah terlaksananya implementasi aplikasi SIBAGAR pada Bidkum Polda Sumut, dapat dilihat pada gambar di bawah ini.

Gambar 3.2. Kudran Stakeholder setelah aksi perubahan.

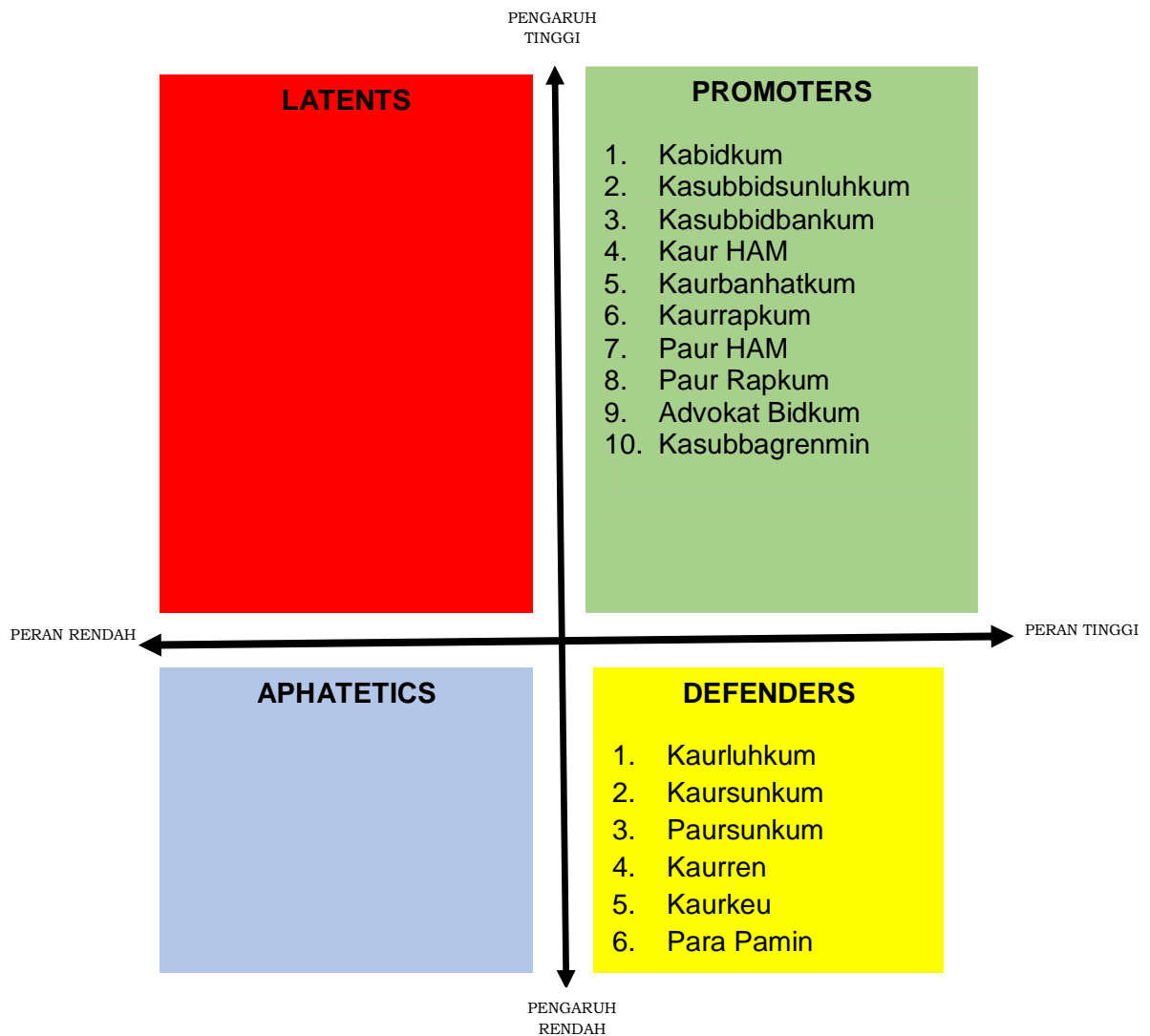

Berdasarkan gambar di atas, dapat dijelaskan bahwa terdapat perubahan posisi *kuadran stakeholder*, hal ini disebabkan setelah terlaksananya aksi perubahan berupa implementasi aplikasi SIBAGAR sehingga terjadi pergeseran kelompok latents menuju kelompok promoters. Hal ini *action leader* betul-betul meyakinkan para *stakeholder* bahwa mereka ini mempunyai kepentingan/peran serta pengaruh yang kuat terhadap program untuk membuat berhasil ataupun sebaliknya. Adapun pergeseran kelompok kuadran stakeholder dari Latents menuju Promoters adalah sebagai berikut:

- a. Kasubbidbankum
- b. Kaur HAM
- c. Kaurbanhatkum
- d. Kaurrapkum
- e. Paur HAM
- f. Paur Rapkum
- g. Advokat Bidkum
- h. Kasubbagrenmin

Pada kelompok *aphatetics* terjadi pergeseran menuju kelompok *defenders* pada kuadran *stakeholder*. *Defenders* yaitu kelompok yang memiliki kepentingan/peran yang besar dalam menyuarakan dukungan terhadap aksi perubahan, akan tetapi kekuatannya kecil untuk mempengaruhi kegiatan. Hal ini merupakan bentuk memberikan dukungan penuh terhadap aksi perubahan yang dibuat oleh *action leader*, dimana yang tidak memiliki kepentingan/peran khusus maupun pengaruh dalam program kegiatan aksi perubahan, menjadi tertarik. Adapun Pergeseran kelompok *aphatetics* menuju kelompok *defenders* dalam kuadran stakeholder adalah:

- a. Kaurren

- b. Kaurkeu
- c. Para Pamin

C. Capaian Aksi Perubahan.

1. Kesesuaian antara *milestone* dan *Implementasi*.

Hasil capaian seluruh aski perubahan Sistem Informasi Database Pelanggaran (SIBAGAR) Disiplin dan Kode Etik jajaran Polda Sumut sudah terlasana dengan baik dan sudah sesuai dengan jadwal yang telah ditentukan. Kesesuaian antara *milestone* dengan pelaksanaan aksi perubahan yang dilakukan pada Bidkum Polda Sumut dapat dilihat pada tabel dibawah ini.

Tabel 3.3. Kesesuaian antara *Milestone* dan *Impelemetasi*

No	Tahapan Kegiatan	Milestone	Implementasi	Ket
A	TAHAP OFF CAMPUS			
1.	Tahap Perencanaan			
	a. Melaporkan dan menjelaskan hasil sidang rencana aksi perubahan kepada Mentor	26 April 2023	26 April 2023	terlak sana
	b. Melaksanakan Konsultasi dan Koordinasi kepada Mentor terkait rencana aksi perubahan	26 April 2023	26 April 2023	terlak sana
	c. Melaksanakan konsultasi dan koordinasi dengan Stakeholder internal maupun eksternal	27 April 2023	27 April 2023	terlak sana
	d. Mengkoordinasikan dengan mentor sekaligus merumuskan dalam	28 April 2023	28 April 2023	terlak sana

No	Tahapan Kegiatan	Milestone	Implementasi	Ket
	menentukan pernyataan komitmen rencana aksi perubahan			
2.	Tahap Pengorganisasian			
	a. Koordinasi dengan mentor untuk penunjukan Tim Efektif	01 Mei 2023	01 Mei 2023	terlaksana
	b. Penyusunan dan penerbitan Surat Perintah Pembentukan Tim Efektif	02 Mei 2023	02 Mei 2023	terlaksana
	c. Melaksanakan rapat dengan Tim Efektif terkait pembagian Tugas	03 Mei 2023	03 Mei 2023	terlaksana
3	Tahap Pelaksanaan			
	a. Menyiapkan bahan-bahan yang diperlukan untuk proses pembuatan desain aplikasi SIBAGAR	04 Mei 2023	04 Mei 2023	terlaksana
	b. Menyusun Desain proses Aplikasi SIBAGAR	04 Mei 2023	04 Mei 2023	terlaksana
	c. Proses Pembuatan rancangan aplikasi SIBAGAR	05 s.d 12 Mei 2023	05 s.d 12 Mei 2023	terlaksana
	d. Uji coba rancangan aplikasi SIBAGAR	11 Mei 2023	11 Mei 2023	terlaksana
	e. Evaluasi hasil rancangan aplikasi SIBAGAR	12 Mei 2023	12 Mei 2023	terlaksana
	f. Finishing aplikasi SIBAGAR	12 Mei 2023	12 Mei 2023	terlaksana
	g. Konsep dan Penyusunan Buku panduan aplikasi SIBAGAR	15 Mei 2023	15 Mei 2023	terlaksana
	h. Konsep dan penyusunan kata sambutan Kabidkum Polda Sumut pada manual book	16 Mei 2023	16 Mei 2023	terlaksana

No	Tahapan Kegiatan	Milestone	Implementasi	Ket
	i. Pengajuan konsep sambutan dan draf manual book kepada Kabidkum selaku sponsor untuk ditandatangani	17 Mei 2023	17 Mei 2023	terlaksana
	j. Penggandaan Buku panduan aplikasi SIBAGAR	19 Mei 2023	19 Mei 2023	terlaksana
	Implementasi Aplikasi SIBAGAR			
	a. Konsep Nota dinas sosialisasi aplikasi SIBAGAR.	22 Mei 2023	22 Mei 2023	terlaksana
	b. Distribusi surat sosialisasi dan persiapan ruang rapat	22 Mei 2023	22 Mei 2023	terlaksana
	c. Sosialisasi Sistem Informasi Database Pelanggaran (SIBAGAR)	23 Mei 2023	23 Mei 2023	terlaksana
	d. Bimbingan teknis dan mengimplementasikan penggunaan aplikasi pada masing-masing operator	24 Mei 2023	24 Mei 2023	terlaksana
	e. Implementasi aplikasi SIBAGAR	25 s/d 06 Juni 2023	25 s/d 06 Juni 2023	terlaksana
	f. Evaluasi implementasi SIBAGAR	07 Juni 2023	07 Juni 2023	terlaksana
4	Monitoring dan Evaluasi			
	a. Menyusun kuesioner untuk mengetahui tingkat ketercapaian implementasi SIBAGAR	08 Juni 2023	08 Juni 2023	terlaksana
	b. Pembagian Pengisian kuesioner oleh responden untuk mengetahui tingkat ketercapaian implementasi SIBAGAR	08 Juni 2023	08 Juni 2023	terlaksana
	c. Mengolah hasil kuesioner tingkat ketercapaian	09 Juni 2023	09 Juni 2023	terlaksana

No	Tahapan Kegiatan	Milestone	Implementasi	Ket
	. implementasi SIBAGAR			
	d Masa waktu perbaikan atas saran dan masukan Quisioner.	09 Juni 2023	09 Juni 2023	terlaksana
	e Monitoring dan Coaching Tim Lemdiklat Pusdikmin Polri di Polda Sumut	11 Juni 2023	11 Juni 2023	terlaksana
	f Menyusun Laporan Aksi Perubahan (LAP)	12 s.d 13 Juni 2023	12 s.d 13 Juni 2023	terlaksana
	g Persetujuan Pelaksanaan Laporan Aksi Perubahan oleh Mentor	14 Juni 2023	14 Juni 2023	terlaksana
B.	Tahap Pasca Pelatihan	Dilaksanakan selesai pelatihan sampai satu tahun yang akan datang		
	Melakukan pengembangan terhadap aplikasi SIBAGAR agar lebih menjangkau seluruh wilayah Polda Sumatera Utara			

Dari tabel di atas dapat disimpulkan bahwa seluruh tahapan-tahapan aksi perubahan yang dilaksanakan oleh action leader tidak mengalami perubahan karena seluruh rangkaian kegiatan tersebut menjadi acuan dalam melaksanakan kegiatan, sehingga pelaksanaannya berjalan dengan baik dan sesuai dengan waktu yang telah ditetapkan. Seluruh rangkaian tahapan aksi perubahan ini terlaksana dengan baik berkat dukungan penuh dan kerjasama dari Sponsor, Mentor, tim efektif, dan para *stakeholder* yang memberikan waktu, saran/masukan dalam membantu tercapainya aksi perubahan ini.

Proses pelaksanaan seluruh rangkaian aksi perubahan ini berjalan dengan efektif dan efisien yang menghasilkan sebuah

inovasi yang sangat bermanfaat bagi satker Bidkum Polda Sumut, yaitu sistem informasi Database Pelanggaran (SIBAGAR) Disiplin dan Kode Etik jajaran Polda Sumut berbasis web yang sangat bermanfaat dalam meningkatkan kinerja dan pelayanan publik sehingga dapat menciptakan produktivitas kinerja secara efektif dan efisien.

2. Pencapaian Hasil Perubahan terhadap Rencan Perubahan.

Hasil capaian aksi perubahan yang dilaksanakan oleh *action leader* sebagai peserta PKA TA. 2023 dapat tercapai hingga 100 % dan sudah sesuai dengan rencana aksi yang telah ditetapkan. Hal ini dapat dilihat pada tabel berikut di bawah ini:

Tabel 3.4. Capaian hasil aksi perubahan

NO	KEGIATAN	TAHAPAN	CAPAIAN
1	Planning (perencanaan)	Pelaporan kepada Kasatker (Sponsor), Mentor pimpinan unit kerja, untuk membahas tujuan yang hendak dicapai dalam aksi perubahan serta, melakukan Koordinasi dan Konsultasi para Stakeholder tentang rencana aksi perubahan yang akan dilaksanakan sekaligus untuk mendapat dukungan dari para stakeholder.	100 %
2	Organizing (pengorganisasian)	Pembentukan Tim Efektif serta pembagian tugas dalam pelaksanaan dan pengembangan rencana aksi perubahan agar dapat terwujud sesuai target yang telah ditetapkan serta koordinasi dengan Tim IT terkait dengan pembuatan aplikasi SIBAGAR	100 %
3	Actuating (Pelaksanaan)	Mengarahkan seluruh sumber daya untuk mewujudkan aksi perubahan dan mengimplementasikan aksi perubahan berupa Sistem Informasi	100 %

NO	KEGIATAN	TAHAPAN	CAPAIAN
		Database Pelanggaran (SIBAGAR) dengan melakukan sosialisasi dan bimtek. Pengesahan buku panduan pengoperasian aplikasi oleh Kasatker sebagai dasar legalitas implementasi SIBAGAR	
4	Controlling (Monitoring dan evaluasi)	Memastikan bahwa seluruh kegiatan aksi perubahan telah sesuai dengan rencana yang telah ditetapkan dan melengkapi seluruh administrasi dalam membuat laporan akhir	100 %

Dari tabel di atas dapat dijelaskan bahwa hasil capaian aksi perubahan dapat terlaksana dengan baik secara efektif dan efisien, hal ini karena *action leader* dalam mewujudkan aksi perubahan mendapat dukungan penuh dari Sponsor, Mentor, Tim efektif dan para *stakeholder*. Dukungan yang diberikan sangat membantu dalam menyelesaikan aksi perubahan sehingga inovasi yang dibuat dapat diselesaikan dengan tepat waktu sehingga dapat meningkatkan kinerja satker Bidkum Polda Sumut.

Para *stakeholder* dalam mendukung implementasi aplikasi SIBAGAR ini dengan selalu berkordinasi kepada operator yang ditunjuk untuk mengentry data pelanggaran yang sudah mendapatkan pendapat saran hukum yang dilaksanakan oleh personel Bidkum Polda Sumut, sehingga sistem database Pelanggaran yang berbasis web ini dibuat dapat berjalan dengan baik dan mendukung peningkatan kinerja dan pelayanan publik pada satker Bidkum Polda Sumut.



Adapun gambaran sistem database pelanggaran disiplin dan kode etik jajarana Polda Sumut sebelum dan sesudah adanya inovasi aplikasi berbasis web melalui aplikasi SIBAGAR dapat dilihat pada tabel di bawah ini:



Tabel 3.5. Capaian aksi perubahan sebelum dan sesudah terbentuknya inovasi SIBAGAR

NO	SEBELUM	SESUDAH
1	Belum terlaksananya keterbukaan informasi data pelanggaran yang selama ini hanya dipegang oleh satu operator pada Bidkum Polda Sumut	Terciptanya transparansi informasi dan pelayanan publik terhadap data pelanggaran disiplin dan kode etik pada Bidkum Polda Sumut setelah terwujudnya aplikasi SIBAGAR
2	Sistem kerja yang masih manual dalam pencatatan register dalam masuknya surat usulan permohonan PSH	Setelah adanya aplikasi SIBAGAR buku register tidak digunakan lagi, hal ini dapat mengurangi beban belanja ATK dalam pembelian Buku Register
3	Belum pahamnya personel Bidkum Polda Sumut tentang pentingnya pemanfaatan teknologi informasi guna meningkatkan kinerja Satker Bidkum	Setelah adanya aplikasi SIBAGAR seluruh personel Bidkum dapat mengerti betapa pentingnya pemanfaatan teknologi informasi terkait transparansi informasi guna meningkatkan kinerja dan pelayanan Publik satker Bidkum Polda Sumut
4	Penginputan data pelanggaran masih secara konvensional sehingga dapat dikerjakan dalam satu PC saja, hal ini dapat menimbulkan data ganda	Setelah adanya aplikasi SIBAGAR data diinput dalam satu server sehingga para operator dapat terbantu dalam penginputan data dan mengurangi kesalahan dalam pekerjaan sehari-hari

NO	SEBELUM	SESUDAH
5	Belum adanya inovasi sistem pelayanan publik pada Satker Bidkum Polda Sumut menuju Zona Integritas	Terbentuknya Inovasi aplikasi SIBAGAR sehingga satker Bidkum dalam proses menuju Zona Integritas.

Tabel 3.6. Bentuk capaian aksi perubahan sebelum dan sesudah terbentuknya inovasi SIBAGAR

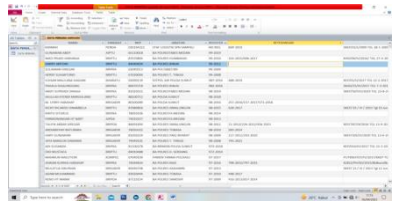
NO	SEBELUM	SESUDAH
1	Belum terlaksananya keterbukaan informasi data pelanggaran yang selama ini hanya dipegang oleh satu operator pada Bidkum Polda Sumut	<p>Terciptanya transparansi informasi dan pelayanan publik terhadap data pelanggaran disiplin dan kode etik pada Bidkum Polda Sumut setelah terwujudnya aplikasi SIBAGAR</p> 
2	<p>Sistem kerja yang masih manual dalam pencatatan register dalam masuknya surat usulan permohonan PSH</p> 	<p>Setelah adanya aplikasi SIBAGAR buku register tidak digunakan lagi, hal ini dapat mengurangi beban belanja ATK dalam pembelian Buku Register</p> 

NO	SEBELUM	SESUDAH
3	<p>Belum pahamnya personel Bidkum Polda Sumut tentang pentingnya pemanfaatan teknologi informasi guna meningkatkan kinerja Satker Bidkum</p>	<p>Setelah adanya aplikasi SIBAGAR seluruh personel Bidkum dapat mengerti betapa pentingnya pemanfaatan teknologi informasi terkait transparansi informasi guna meningkatkan kinerja dan pelayanan Publik satker Bidkum Polda Sumut</p> 
4	<p>Penginputan data pelanggaran masih secara konvensional sehingga dapat dikerjakan dalam satu PC saja, hal ini dapat menimbulkan data ganda</p> 	<p>Setelah adanya aplikasi SIBAGAR data diinput dalam satu server sehingga para operator dapat terbantu dalam penginputan data dan mengurangi kesalahan dalam pekerjaan sehari-hari</p> 
5	<p>Belum adanya inovasi sistem pelayanan publik pada Satker Bidkum Polda Sumut menuju Zona Integritas</p>	<p>Terbentuknya Inovasi aplikasi SIBAGAR sehingga satker Bidkum dalam proses menuju Zona Integritas.</p> 

Berdasarkan tabel di atas dapat dijelaskan bahwa sesudah adanya inovasi aplikasi SIBAGAR yang dibuat oleh *action leader*, maka hasilnya sangat bermanfaat bagi organisasi. Dimana yang sebelum adanya data pelanggaran disiplin dan kode etik yang terlaksana pada Bidkum Polda Sumut, sejak terwujudnya aplikasi SIBAGAR maka sistem database pelanggaran disiplin dan kode etik menjadi lebih efektif dan efisien. data pelanggaran disiplin dan kode etik yang masih menggunakan Microsft Office, hal ini membuat sistem tidak efektif dan efisien dalam penyajian data dan dapat menimbulkan kesalahan berupa data ganda. Dengan adanya inovasi sistem database pelanggaran disiplin dan kode etik yang berbasis web maka penyajian data dapat dikelompokkan secara keseluruhan dan terlaksana dengan efektif dan menciptakan transparansi informasi, sehingga dapat meningkatkan kualitas kinerja dan pelayanan publik pada satker Bidkum Polda Sumut.

Aplikasi SIBAGAR ini juga menjadi salah satu indikator pencapaian menuju zona integritas pada Bidkum Polda Sumut. Dimana salah satu indikator pada tata laksana zona integritas yaitu pemanfaatan teknologi informasi dalam peningkatan kinerja dan pelayanan publik. Sebelumnya pada indikator ini inovasi pada Bidkum Polda Sumut belum ada terlaksana sama sekali yang mengakibatkan satker Bidkum Polda Sumut tidak memperoleh penilaian. Adapun penilaian zona integritas pada Bidkum Polda Sumut sebelum adanya inovasi aplikasi SIBAGAR berada dalam zona merah dengan nilai 66,5. Sejak terwujudnya aplikasi SIBAGAR yang berbasis web, maka pada indikator pada zona integritas Bidkum Polda Sumut di indikator tata laksana yaitu pemanfaatan teknologi informasi mendapat nilai dan telah disetujui oleh Mabes Polri dengan nilai 95,09. Hal ini dapat dilihat pada gambar di bawah ini.

Gambar 3.3. Inovasi pada Indikator Tata Laksana Zona Integritas Bidkum Polda Sumut

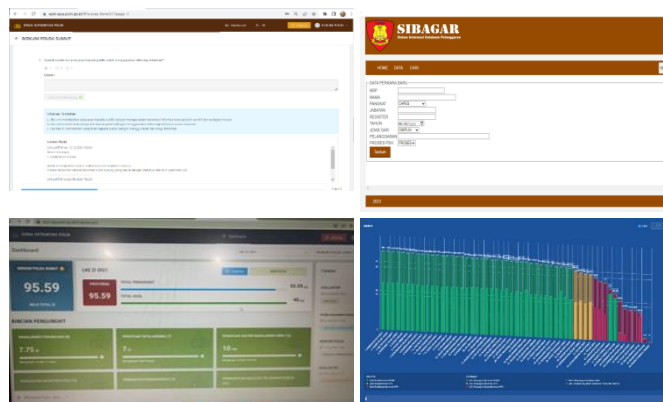

Gambar 3.4. Penilaian Zona Integritas pada Indikator Tata Laksana Bidkum Polda Sumut

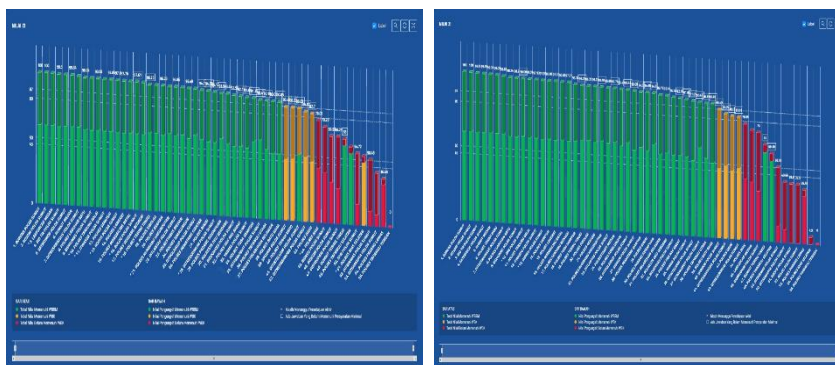

Dalam rangka monitoring dan evaluasi aksi perubahan serta melihat kebermanfaatan Sistem Informasi Database Pelanggaran (SIBAGAR) disiplin dan kode etik ini, *Action Leader* bersama Tim Efektif melaksanakan monitoring dan evaluasi dengan cara membuat kuesioner secara online menggunakan *Google form* dengan link <https://forms.gle/EsLc8d9uPyu1JuDVA> yang telah dibagikan kepada 20 responden yang terdiri dari personel Subbidbankum, Subbidsunluhkum dan Subbagrenmin Bidkum Polda Sumut yang berguna untuk mengetahui tujuan dan kemanfaatan dari aplikasi

SIBAGAR pada Bidkum Polda Sumut. Adapun kuesioner yang dibuat kepada para responden terlihat pada gambar dibawah ini.

Gambar 3.5
Kuesioner aplikasi SIBAGAR

The image displays eight survey questions from the SIBAGAR application, each with five response options:

- Item 1:** Isilah jawaban Bapak/Ibu dengan cara memberi tanda centang dikolom :
Jawaban pilihan berganda
Informasi yang disediakan oleh aplikasi mudah untuk di mengerti *
Options: sangat tidak setuju, tidak setuju, ragu-ragu, setuju, sangat setuju
- Item 2:** Informasi yang dihasilkan oleh aplikasi sangat bermanfaat bagi organisasi *
Options: sangat tidak setuju, tidak setuju, ragu-ragu, setuju, sangat setuju
- Item 3:** Penggunaan aplikasi SIBAGAR memudahkan dalam pemberian informasi *
Options: sangat tidak setuju, tidak setuju, ragu-ragu, setuju, sangat setuju
- Item 4:** Informasi yang diberikan sangat membantu dalam menciptakan transparansi data dalam organisasi *
Options: sangat tidak setuju, tidak setuju, ragu-ragu, setuju, sangat setuju
- Item 5:** Aplikasi SIBAGAR dapat meningkatkan kinerja dan pelayanan publik pada organisasi *
Options: sangat tidak setuju, tidak setuju, ragu-ragu, setuju, sangat setuju
- Item 6:** Aplikasi SIBAGAR sangat mudah dipahami dan dioperasikan *
Options: sangat tidak setuju, tidak setuju, ragu-ragu, setuju, sangat setuju
- Item 7:** Aplikasi SIBAGAR dibuat sesuai dengan kebutuhan organisasi *
Options: sangat tidak setuju, tidak setuju, ragu-ragu, setuju, sangat setuju
- Item 8:** Aplikasi SIBAGAR sangat bermanfaat bagi kepentingan organisasi *
Options: sangat tidak setuju, tidak setuju, ragu-ragu, setuju, sangat setuju

Dari pembagian daftar pernyataan kuesioner kepada 20 orang responden, maka diperoleh hasil jawaban pernyataan dari para responden, dalam bentuk tabel sebagai berikut:

Tabel 3.7. Data hasil jawaban kuesioner Sistem Informasi Database Pelanggaran (SIBAGAR)

NO	PERNYATAAN	Jawaban Responden											
		STS		TS		R		S		SS		Rps	
		f	%	f	%	f	%	f	%	f	%	f	%
1	Informasi yang disediakan oleh aplikasi mudah untuk di mengerti	0	0	0	0	0	0	7	35	13	65	20	100
2	Informasi yang dihasilkan oleh aplikasi sangat bermanfaat bagi organisasi	0	0	0	0	0	0	4	20	16	80	20	100
3	Informasi yang diberikan sangat membantu dalam menciptakan transparansi kegiatan dalam organisasi	0	0	0	0	0	0	3	15	17	85	20	100
4	Informasi yang dihasilkan dapat meningkatkan kepercayaan publik pada organisasi	0	0	0	0	0	0	3	15	17	85	20	100
5	Penggunaan aplikasi SIBAGAR memudahkan dalam pemberian informasi	0	0	0	0	0	0	8	40	12	60	20	100
6	Aplikasi SIBAGAR dapat meningkatkan kinerja dan pelayanan publik pada organisasi	0	0	0	0	0	0	8	40	12	60	20	100
7	Aplikasi SIBAGAR sangat mudah dipahami dan dioperasikan	0	0	0	0	0	0	6	30	14	70	20	100

NO	PERNYATAAN	Jawaban Responden											
		STS		TS		R		S		SS		Rps	
		f	%	f	%	f	%	f	%	f	%	f	%
8	Aplikasi SIBAGAR dibuat sesuai dengan kebutuhan organisasi	0	0	0	0	0	0	6	30	14	70	20	100
9	Aplikasi SIBAGAR sangat bermanfaat bagi kepentingan organisasi	0	0	0	0	0	0	6	30	14	70	20	100
10	Aplikasi SIBAGAR memberikan kemudahan pelaksanaan tugas dalam organisasi	0	0	0	0	0	0	5	25	15	75	20	100

Keterangan:

STS : Sangat Tidak Setuju

TS : Tidak Setuju

Rsp : Responden

f : Frekuensi

S : Setuju

R : Ragu-ragu

SS : Sangat Setuju

Rsp : Responden

Dari data hasil jawaban responden terhadap kuesioner yang diberikan tersebut diatas, dapat disimpulkan bahwa dari 20 orang responden personel Bidkum, pada umumnya para responden menjawab sangat setuju dan setuju terhadap aksi perubahan berupa Sistem Informasi Database Pelanggaran (SIBAGAR) yang disiplin dan kode etik dilaksanakan oleh *Action Leader* sebagai inovasi yang berguna dan bermanfaat bagi Satker Bidkum Polda Sumut. Berdasarkan hasil jawaban kuesioner dari para responden dapat juga kita lihat bahwa responden yang menyatakan setuju sebanyak 28% dan sangat setuju 72% berarti inovasi yang dibuat oleh action leader sangat berguna dan bermanfaat guna peningkatan kinerja dan pelayanan publik pada Bidkum Polda Sumut. Hal ini dapat dilihat melalui gambar diagram di bawah ini.

Gbr. 3.5. Diagram hasil Kuisisioner

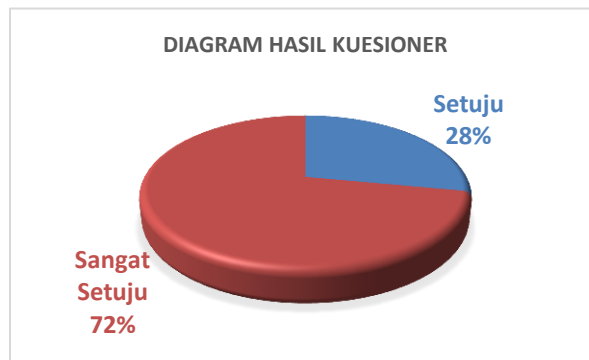

Berdasarkan hasil pengolahan kuesioner tersebut di atas maka, dapat disimpulkan bahwa output dari aksi perubahan yang dilakukan oleh *action leader* berupa Sistem Informasi Database Pelanggaran (SIBAGAR) disiplin dan kode etik pada Bidkum Polda Sumut sangat bermanfaat dan berguna bagi satker Bidkum Polda Sumut guna meningkatkan kinerja dan pelayanan publik dan menciptakan transparansi informasi bagi umum.

3. Pelaksanaan strategi pengembangan kompetensi dalam aksi perubahan.

Hasil capaian aksi perubahan yang dilaksanakan oleh *action leader* sebagai peserta PKA TA. 2023 dapat tercapai hingga 100 % dan sudah sesuai dengan rencana aksi yang telah ditetapkan. Hal ini dapat dilihat pada tabel berikut di bawah ini:

Dalam tahapan ini, *Action Leader* mengikuti pengembangan kompetensi diri dengan mengikuti webinar yang terkait dengan pengembangan kompetensi. Adapun webinar yang diikuti sebagai berikut:

Tabel 3.8.
Strategi Pengembangan Kompetensi Diri

NO	WAKTU	JUDUL	SERTIFIKAT
1	20 Mei 2023	Menjadi ASN yang yang berkomunikasi efektif dalam lingkup ruang konseling. (<i>konseling discussion and insights</i>)	 <p>CERTIFICATE OF APPRECIATION NO : F.R.NI.SERTIF / 068/UM/ V/2023 PROUDLY PRESENTED TO <i>Jappie Immanuel Tarigan</i> As a Participant in the Webinar Activity " ENHANCED MOTIVATIONAL INTERVIEWING" Organized by FOKUS REHABILITASI NARKOTIKA INDONESIA & RUMAH STUDI on Saturday - Monday 20-21 May 2023</p> <p><i>[Signature]</i> MUSLIMAH TARIK (S.MAL. SE.CRT. JCATS) CHIEF OF TRAINING FOKUS RNI</p> <p><i>[Signature]</i> JULIANA SARAGIH M.PSI, PSIKOLOG SPEAKER</p>

Selama melaksanakan *off campus*, *Action leader* mengikuti 1 (satu) kegiatan seminar dalam bentuk *webinar* yang diselenggarakan oleh Fokus Rehabilitasi Narkotika Indonesia & Rumah Studi Apabila dikaitkan dengan aksi perubahan yang dilaksanakan oleh *action leader* maka dari seminar tersebut dapat diambil kesimpulan adanya keterkaitan dengan aksi perubahan yaitu Komunikasi dalam ruang lingkup konseling adalah komunikasi konseling merupakan suatu proses pemindahan dan penyampaian informasi, pemikiran, sikap (non verbal) antara konselor kepada klien (konseli) yang terjadi pada konteks tertentu menuai pengaruh tertentu dan ada kesan untuk melakukan umpan balik sehingga dapat meningkatkan pemahaman informasi diantara kedua belah pihak. Sebagai ASN, menjalin komunikasi yang efektif memungkinkan untuk menciptakan ide-ide baru, merumuskan pendekatan yang lebih efisien dalam menjalankan tugas, dan menemukan cara-cara baru untuk mengatasi tantangan yang dihadapi. Komunikasi juga memungkinkan untuk memberikan kontribusi yang lebih berharga dalam meningkatkan pelayanan publik dan menciptakan inovasi yang bermanfaat bagi masyarakat.

Komunikasi yang efektif menjadi kunci kesuksesan sebagai ASN. Dalam melaksanakan tugas dan tanggung jawab, Komunikasi yang efektif, menghasilkan hasil yang berkualitas, dan mencapai

target yang ditetapkan. Dengan komunikasi yang baik, Anda tidak hanya mendapatkan pengakuan dan kepercayaan dari atasan dan rekan kerja.

Action leader mendapatkan nilai 8,83 dengan kualifikasi baik pada pemetaan sikap perilaku dalam rancangan aksi perubahan. Rekomendasi pengembangan potensi diri kualifikasi baik adalah peserta atau action leader perlu diberikan pengayaan pengembangan potensi diri dalam bentuk kegiatan-kegiatan yang terukur pada saat melaksanakan aksi perubahannya dengan bimbingan dan pendampingan yang terjadwal sebagai bekal pendalaman sikap perilaku dalam jabatan pimpinan administrator. Action leader mengikuti webinar untuk mendukung pengembangan kompetensi kepemimpinan. Webinar yang diikuti adalah mengadopsi kemampuan narasumber webinar dalam pelaksanaan strategi pengembangan kompetensi selama off campus. Setelah pelaksanaan aksi perubahan, action leader mendapatkan nilai 9,16 dengan kualifikasi istimewa, yang berarti bimbingan dan pendampingan yang telah dilaksanakan selama off campus mampu meningkatkan sikap perilaku kepemimpinan yang berintegritas, kerja sama dan mengelola perubahan. Perbandingan nilai sikap perilaku sebelum dan setelah aksi perubahan dapat dilihat pada Gambar 3.6.

Gbr. 3.8. Perbandingan Nilai Akhir Sikap perilaku action leader sebelum dan sesudah aksi perubahan

SEBELUM						SESUDAH																																																																							
REKAP NILAI AKHIR SIKAP PERILAKU PESERTA Nama Peserta : JOPPIE IMMANUEL TARIGAN, S.E., M.Ak NIP : 198206052008121001 Jabatan : KAJIRKEMAJEM SUBBIDJUSUNLUKUM Instansi : BIKUM POLDA SUMUT Program : PKA GEL. I TA. 2023 Nama Mentor : ZULKFLI, S.H., M.H NIP: 196712172002121000 Jabatan : KASUBBIDJUSUNLUKUM Instansi : BIKUM POLDA SUMUT						REKAP NILAI AKHIR SIKAP PERILAKU PESERTA Nama Peserta : JOPPIE IMMANUEL TARIGAN NIP : 198206052008121001 Jabatan : KAJIR KERALAM SUBBIDJUSUNLUKUM Instansi : BIKUM POLDA SUMUT Program : PELATHAN KEPEMIMPINAN ADMINISTRATOR T.A. 2023 Nama Mentor : PEMBINA TK I ZULKFLI, S.H., M.H NIP: 196712172002121004 Jabatan : KASUBBIDJUSUNLUKUM Instansi : BIKUM POLDA SUMUT																																																																							
<table border="1"> <thead> <tr> <th rowspan="2"></th> <th colspan="3">Nilai Komponen</th> <th rowspan="2">Rata-Rata Total Sub Komponen</th> <th rowspan="2">Kualifikasi Total Sub Komponen</th> </tr> <tr> <th>Sub Komponen Integritas</th> <th>Sub Komponen Kerjasama</th> <th>Sub Komponen Mengelola Perubahan</th> </tr> </thead> <tbody> <tr> <td>Peserta</td> <td>9,00</td> <td>8,80</td> <td>8,80</td> <td>8,87</td> <td>Baik</td> </tr> <tr> <td>Mentor</td> <td>8,53</td> <td>8,80</td> <td>8,90</td> <td>8,81</td> <td>Baik</td> </tr> <tr> <td>Nilai Rata-Rata Per Sub Komponen</td> <td>8,89</td> <td>8,80</td> <td>8,90</td> <td>8,83</td> <td>Baik</td> </tr> <tr> <td>Kualifikasi Per Sub Komponen</td> <td>Baik</td> <td>Baik</td> <td>Baik</td> <td>Baik</td> <td></td> </tr> </tbody> </table>							Nilai Komponen			Rata-Rata Total Sub Komponen	Kualifikasi Total Sub Komponen	Sub Komponen Integritas	Sub Komponen Kerjasama	Sub Komponen Mengelola Perubahan	Peserta	9,00	8,80	8,80	8,87	Baik	Mentor	8,53	8,80	8,90	8,81	Baik	Nilai Rata-Rata Per Sub Komponen	8,89	8,80	8,90	8,83	Baik	Kualifikasi Per Sub Komponen	Baik	Baik	Baik	Baik		<table border="1"> <thead> <tr> <th rowspan="2"></th> <th colspan="3">Nilai Komponen</th> <th rowspan="2">Rata-Rata Total Sub Komponen</th> <th rowspan="2">Kualifikasi Total Sub Komponen</th> </tr> <tr> <th>Sub Komponen Integritas</th> <th>Sub Komponen Kerjasama</th> <th>Sub Komponen Mengelola Perubahan</th> </tr> </thead> <tbody> <tr> <td>Peserta</td> <td>9,33</td> <td>9,30</td> <td>8,70</td> <td>9,11</td> <td>Istimewa</td> </tr> <tr> <td>Mentor</td> <td>9,33</td> <td>9,40</td> <td>8,80</td> <td>9,18</td> <td>Istimewa</td> </tr> <tr> <td>Nilai Rata-Rata Per Sub Komponen</td> <td>9,33</td> <td>9,37</td> <td>8,77</td> <td>9,16</td> <td>Istimewa</td> </tr> <tr> <td>Kualifikasi Per Sub Komponen</td> <td>Istimewa</td> <td>Istimewa</td> <td>Baik</td> <td>Istimewa</td> <td></td> </tr> </tbody> </table>							Nilai Komponen			Rata-Rata Total Sub Komponen	Kualifikasi Total Sub Komponen	Sub Komponen Integritas	Sub Komponen Kerjasama	Sub Komponen Mengelola Perubahan	Peserta	9,33	9,30	8,70	9,11	Istimewa	Mentor	9,33	9,40	8,80	9,18	Istimewa	Nilai Rata-Rata Per Sub Komponen	9,33	9,37	8,77	9,16	Istimewa	Kualifikasi Per Sub Komponen	Istimewa	Istimewa	Baik	Istimewa	
	Nilai Komponen			Rata-Rata Total Sub Komponen	Kualifikasi Total Sub Komponen																																																																								
	Sub Komponen Integritas	Sub Komponen Kerjasama	Sub Komponen Mengelola Perubahan																																																																										
Peserta	9,00	8,80	8,80	8,87	Baik																																																																								
Mentor	8,53	8,80	8,90	8,81	Baik																																																																								
Nilai Rata-Rata Per Sub Komponen	8,89	8,80	8,90	8,83	Baik																																																																								
Kualifikasi Per Sub Komponen	Baik	Baik	Baik	Baik																																																																									
	Nilai Komponen			Rata-Rata Total Sub Komponen	Kualifikasi Total Sub Komponen																																																																								
	Sub Komponen Integritas	Sub Komponen Kerjasama	Sub Komponen Mengelola Perubahan																																																																										
Peserta	9,33	9,30	8,70	9,11	Istimewa																																																																								
Mentor	9,33	9,40	8,80	9,18	Istimewa																																																																								
Nilai Rata-Rata Per Sub Komponen	9,33	9,37	8,77	9,16	Istimewa																																																																								
Kualifikasi Per Sub Komponen	Istimewa	Istimewa	Baik	Istimewa																																																																									
Keterangan Kualifikasi 9,00-10 Istimewa 7-8,99 Baik 5-6,99 Cukup 3-4,99 Kurang 1-2,99 Sangat Kurang						Keterangan Kualifikasi 9,00-10 Istimewa 7-8,99 Baik 5-6,99 Cukup 3-4,99 Kurang 1-2,99 Sangat Kurang																																																																							
Akhir Sikap Perilaku 8,83 Kualifikasi: Baik						Akhir Sikap Perilaku 9,16 Kualifikasi: Istimewa																																																																							

Pada kesempatan ini juga action leader mendapat wawasan dalam berkomunikasi terhadap kegiatan aksi perubahan, hal ini dapat dilihat dalam mensosialisasikan dan melakukan bimbingan teknis aksi perubahan Sistem Informasi Database Pelanggaran (SIBAGAR) baik disiplin maupun kode etik terhadap Stakeholder dan Tim efektif dengan pengembangan sebagai berikut :

Tabel 3.9.

Strategi Pengembangan Kompetensi kepada Stakeholder

No	Stakeholder	Strategi Pengembangan Kompetensi
1.	Sponsor	Action leader berkoordinasi dengan mempersentasikan produk aksi perubahan yang dapat mengefektifkan tugas pokok dan fungsi dengan membuat inovasi berupa aplikasi SIBAGAR
2.	Mentor	Action leader memberikan solusi dan mampu mempengaruhi pelaksanaan tahapan-tahapan dalam aksi perubahan dengan Aplikasi SIBAGAR
3.	Stakeholder Internal	Action leader selalu berkoordinasi dan memberikan petunjuk terhadap segala proses tercapainya aplikasi SIBAGAR dengan sempurna
4.	Stakeholder Eksternal	Action leader memberikan gambaran inovatif terhadap aksi perubahan dengan wujud Aplikasi SIBAGAR yang mampu menjawab kelemahan dalam penyajian data pelanggaran yang selama ini masih bersifat konvensional
5.	Tim Efektif	Action Leader memberikan arahan dan bimbingan teknis terhadap segala proses hingga tercapainya aksi perubahan berjalan dengan sempurna
6.	Programer	Action leader memberikan gambaran umum dan spesifik terhadap alur kerja dan program aplikasi SIBAGAR serta akan selalu berkoordinasi terhadap pengembangan dan keamanan Sistem Informasi Database Pelanggaran (SIBAGAR) disiplin dan etik jajaran Polda Sumut

4. Keterkaitan mata pelatihan pilihan dengan aksi perubahan.

Melalui kegiatan webinar tersebut, *action leader* dapat memperoleh wawasan baru dan keterampilan yang diperlukan untuk menjadi ASN yang lebih kreatif. *action leader* belajar tentang strategi inovatif dalam memecahkan masalah dan menciptakan solusi baru untuk meningkatkan kinerja saya di tempat kerja. Webinar ini juga memberikan contoh-contoh inspiratif tentang ASN yang sukses dalam menciptakan perubahan positif di lingkungan kerjanya.

Selain itu, webinar ini juga membahas tentang mahir berbicara didepan umum. *action leader* mempelajari pentingnya materi tersebut dikaitkan dengan aksi perubahan pada melaksanakan sosialisasi aplikasi Sistem Informasi Database Pelanggaran (SIBAGAR) baik disiplin dan kode etik jajaran Polda Sumut pada Bidkum Polda Sumut.

Secara keseluruhan, keterkaitan mata pelatihan pilihan melalui kegiatan webinar ini memberikan *action leader* kesempatan untuk terus belajar dan mengembangkan diri sebagai seorang ASN yang kreatif, berkinerja, dan inspiratif. *action leader* percaya bahwa dengan pengetahuan dan keterampilan baru yang diperoleh, serta strategi-strategi yang pelajari, *action leader* akan dapat mencapai potensi penuh dan memberikan kontribusi yang signifikan di tempat kerja serta organisasi melalui aksi perubahan yaitu Aplikasi SIBAGAR.

BAB IV PENUTUP

A Simpulan.

Terwujudnya output aksi perubahan yang telah dilaksanakan oleh *Action Leader* berupa aplikasi Sistem Informasi Database Pelanggaran (SIBAGAR) Disiplin dan Kode Etik jajaran Polda Sumut pada Bidkum Polda Sumut, akan menjadi tolak ukur dalam peningkatan kinerja dan pelayanan publik pada satker Bidkum Polda Sumut. Dimana informasi yang dihasilkan aplikasi SIBAGAR akan mempermudah dalam penginputan dan penyajian data informasi pelanggaran disiplin dan kode etik jajaran Polda Sumut. Pemanfaatan teknologi informasi dalam meningkatkan kinerja organisasi menjadi salah satu indikator yang menjadikan satker Bidkum Polda Sumut menuju Zona Integritas yang Wilayah Bebas Korupsi (WBK).

Aplikasi SIBAGAR ini menjadikan sistem database pelanggaran disiplin dan kode etik jajaran Polda Sumut menjadi efektif dan efisien serta menciptakan transparansi informasi. Hal ini sangat bermanfaat dalam membentuk kepercayaan publik terhadap satker Bidkum Polda Sumut. Terwujudnya aplikasi SIBAGAR ini berkat dukungan penuh dari para *stakeholder*, Sponsor, Mentor dan Tim efektif yang mau ikut membantu dan bekerjasama dalam membantu *action leader* dalam melaksanakan semua aksi perubahan sesuai dengan jadwal yang telah ditetapkan, sehingga seluruh rangkaian kegiatan aksi perubahan dapat berjalan dengan baik.

Aksi perubahan yang dilaksanakan oleh *action leader* dan tim efektif dengan judul Sistem Informasi Database Pelanggaran (SIBAGAR) Disiplin dan Kode Etik jajaran Polda Sumut Guna Meningkatkan Kinerja Satker Bidkum Polda Sumatera Utara menjadi jawaban atas permasalahan terhadap sistem data pelanggaran disiplin dan kode etik jajaran Polda Sumut yang efektif dan efisien. Adapun kendala yang dihadapi *action*

leader selama proses pelaksanaan aksi perubahan dapat diatasi dengan menggunakan strategi metode komunikasi yang efektif dan efisien berupa komunikasi deskriptif, komunikasi persuasive dan komunikasi edukatif kepada para stakeholder di Bidkum Polda Sumut, sehingga seluruh rangkaian kegiatan aksi perubahan dapat berjalan dengan baik.

Hasil evaluasi terhadap output aksi perubahan melalui kuesioner yang dibuat oleh *action leader* ini menyatakan bahwa pembuatan aplikasi SIBAGAR ini sangat bermanfaat bagi peningkatan kinerja dan pelayanan publik pada Bidkum Polda Sumatera Utara. Hal ini dapat dilihat melalui hasil responden yang menyatakan sangat setuju sebanyak 72% dan setuju sebanyak 18%. Dengan demikian output aksi perubahan berupa aplikasi SIBAGAR dapat diterima dengan baik oleh para *stakeholder* dan diterapkan untuk kegiatan rutin dalam sistem pelaporan kegiatan satker Bidkum Polda Sumut yang efektif dan efisien.

B Rekomendasi

1. Agar sistem informasi Database Pelanggaran (SIBAGAR) Disiplin dan Kode Etik dapat diaplikasikan secara berkesinambungan dan terus menerus sehingga sistem pelaporan kegiatan dapat lebih efektif dan efisien.
2. Adanya dukungan anggaran terhadap pengembangan dan penyempurnaan aplikasi SIBAGAR sesuai kebutuhan dan perkembangan teknologi informasi di era industri 4.0. agar tercipta sistem informasi yang lebih baik, efektif dan efisien.

Bandung, 15 Juni 2023

ACTIOAN LEADER,



JOPPIE IMMANUEL TARIGAN, S.E., M.Ak
NOSIS 20230207021122

DAFTAR PUSTAKA

Peraturan Kepolisian (Perpol) Nomor 14 Tahun 2018 tanggal 21 September 2018 tentang Susunan Organisasi dan Tata Kerja Kepolisian Daerah.

Peraturan Menteri Pendayagunaan Aparatur Negara dan Reformasi Birokrasi Republik Indonesia Nomor 90 Tahun 2021 tentang Pembangunan dan Evaluasi Zona Integritas menuju Wilayah Bebas Dari Korupsi dan Wilayah Birokrasi Bersih dan Melayani di Instansi Pemerintah.

Siswanto, 2003, *Globalisasi dan Teknologi Informasi*, Makalah Seminar Teknologi Informasi. UGM

RIWAYAT HIDUP



Penata Joppie Immanuel Tarigan, S.E., M.Ak. lahir di Medan, 05 Juni 1982. Penulis menyelesaikan pendidikan Strata-1 jurusan Ekonomi STIE Nusa Bangsa pada tahun 2009 dan Magister Akuntansi Universitas Muhammadiyah Sumatera Utara pada tahun 2021 dengan konsentrasi pendidikan adalah Akuntansi Sektor Publik. Penulis mulai berdinas di Polri pada akhir tahun 2008 penempatan Biro SDM Polda Sumut. Penulis telah memiliki setifikasi Bendahara Negara Tersertifikasi yang diselenggarakan oleh Kementerian Keuangan pada tahun 2019 dan Pelatihan Kepemimpinan Pengawas PNS Polri Angkatan XXXV T.A. 2018 di Pusdikmin Lemdiklat Polri. Saat ini penulis berdinas di Bidkum Polda Sumut dengan jabatan Ps. Kaurkermalem Subbidsunluhkum Bidkum Polda Sumut.

DAFTAR LAMPIRAN

1. KEPUTUSAN KABIDKUM POLDA SUMUT PERIHAL PENGGUNAAN APLIKASI SIBAGAR
2. SURAT PERNYATAAN KEBERLANGSUNGAN AKSI PERUBAHAN
3. BERITA ACARA PENYERAHAN AKSI PERUBAHAN
4. DRAFT BUKU PANDUAN PENGGUNAAN APLIKASI
5. OUTPUT HASIL PENGINPUTAN APLIKASI SIBAGAR
6. LOG ACTIVITY DAN EVIDENCE MINGGU KE-1
7. LOG ACTIVITY DAN EVIDENCE MINGGU KE-2
8. LOG ACTIVITY DAN EVIDENCE MINGGU KE-3
9. LOG ACTIVITY DAN EVIDENCE MINGGU KE-4
10. LOG ACTIVITY DAN EVIDENCE MINGGU KE-5
11. LOG ACTIVITY DAN EVIDENCE MINGGU KE-6
12. LOG ACTIVITY DAN EVIDENCE MINGGU KE-7
13. LOG ACTIVITY DAN EVIDENCE MINGGU KE-8
14. DRAFT REVISI RANCANGAN AKSI PERUBAHAN



KEPUTUSAN KEPALA BIDANG HUKUM POLDA SUMATERA UTARA

Nomor : KEP / 15 /V/2023

tentang

SISTEM INFORMASI DATABASE PELANGGARAN (SIBAGAR)

KEPALA BIDANG HUKUM POLDA SUMATERA UTARA

- Menimbang** : bahwa dalam rangka pelaksanaan Impelentasi Sistem Informasi Pelaporan Kegiatan Bidkum (SIPAKUM) sebagai Inovasi Aksi Perubahan peserta PKA Polri/PNS Angkatan VII T.A. 2023.
- Mengingat** :
1. Keputusan Kepala Kepolisian Negara Republik Indonesia Nomor 14 Tahun 2018, tanggal 21 September 2018 tentang Susunan Organisasi dan Tata Kerja pada Tingkat Kepolisian Daerah.
 2. Peraturan Kepala LAN RI Nomor 16 tahun 2019 tentang Pedoman Penyelenggaraan Pelatihan Kepemimpinan Administrator (PKA)
 3. Pengumuman Kapolri Nomor : Peng/2/DIK2.5./III/2023 tanggal 09 Januari 2023 tentang pelaksanaan mengikuti PKA TA. 2023 di Pusdikmin Lemdiklat Polri Bandung.
 4. Surat Kapusdikmin Lemdiklat Polri Nomor : B/218/IV/DIK.2.5/2023/Pusdikmin tanggal 13 April 2023 tentang tahap implementasi aksi perubahan kinerja pelayanan publik PKA anggota/PNS polri Angkatan VII dan VIII T.A. 2023

MEMUTUSKAN....

2 KEPUTUSAN KABIDKUM POLDA SUMUT
NOMOR : KEP / 15 / V / 2023
TANGGAL : 19 MEI 2023

MEMUTUSKAN

Menetapkan

KEPUTUSAN KEPALA BIDANG HUKUM POLDA SUMATERA UTARA
TENTANG SISTEM INFORMASI PELAPORAN KEGIATAN BIDKUM
(SIPAKUM)

1. Sistem Informasi Database Pelanggaran (SIBAGAR) ini sebagai pedoman dalam pelaporan kegiatan Bidkum Polda Sumut untuk dilaksanakan secara berkelanjutan dan berkesinambungan.
2. Surat keputusan ini berlaku sejak tanggal ditetapkan.

Ditetapkan di : Medan
pada tanggal : 19 Mei 2023

KEPALA BIDANG HUKUM POLDA SUMATERA UTARA

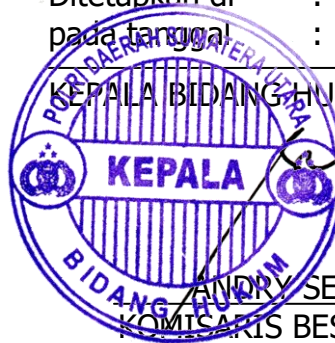

ANDRY SETIAWAN, S.I.K., M.H.
KOMISARIS BESAR POLISI NRP 75060700

KEPOLISIAN DAERAH SUMATERA UTARA
BIDANG HUKUM

PERNYATAAN KEBERLANJUTAN AKSI PERUBAHAN

Saya, yang bertanda tangan di bawah ini:

1. NAMA : ANDRY SETIAWAN, S.I.K., M.H
PANGKAT/NRP : KOMBES POL / 75060700
JABATAN : KEPALA BIDANG HUKUM POLDA
SUMUT
BERTINDAK SEBAGAI : PROMOTOR
3. NAMA : ZULKIFLI, S.H., M.H.
PANGKAT/NRP : PEMBINA TK I /
196712172002121004
JABATAN : KASUBBIDSUNLUHKUM BIDKUM
POLDA SUMUT
BERTINDAK SEBAGAI : MENTOR

Adalah atasan langsung dari siswa Diklat PKA Angkatan VII Tahun 2023 atas nama:

- NAMA : JOPPIE IMMANUEL TARIGAN, S.E.,
M.Ak.
PANGKAT/NRP : PENATA / 198206052008121001
JABATAN : PS. PAUR KAURKERMALEM
SUBBIDSUNLUHKUM BIDKUM
POLDA SUMUT
BERTINDAK SEBAGAI : *ACTION LEADER* (PEMIMPIN
PERUBAHAN)
NOSIS : 20230207021122

Dengan ini menyatakan:

1. Menyetujui penggunaan inovasi aksi perubahan yang dibuat oleh siswa PKA Tahun 2023 atas nama Penata Joppie Immanuel Tarigan, S.E., M.Ak. berupa Peningkatan Sistem Informasi Database Pelanggaran (SIBAGAR) Disiplin dan Kode Etik jajaran Polda Sumut pada Bidkum Polda Sumut;
2. Bersedia menerima keberlangsungan inovasi SIBAGAR untuk mendukung kinerja dan aktivitas pelayanan khususnya di Bidang Hukum Polda Sumut;

3. Menyetujui penggunaan data Pelanggaran disiplin dank ode etik di di Bidkum Polda Sumut sebagai data dukung dalam aplikasi SIBAGAR.

Demikian pernyataan ini diisi dan ditandatangani untuk dipergunakan sebagaimana mestinya.

Yang menyatakan,

KASUBBIDSUNLUHKUM
BIDKUM POLDA SUMUT



ZULKIFLI, S.H., M.H.

PEMBINA TK I NRP 196712172002121004



ANGGUS SETIAWAN, S.I.K., M.H.

KOMDRES POL NRP 75060700

ACTION LEADER

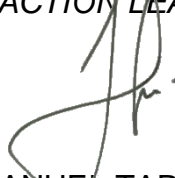

JOPPIE IMMANUEL TARIGAN, S.E., M.Ak.

NOSIS 198206052008121001

KEPOLISIAN DAERAH SUMATERA UTARA
BIDANG HUKUM

BERITA ACARA PENYERAHAN AKSI PERUBAHAN

Pada hari ini Selasa Tanggal Tiga Belas Bulan Juni Tahun 2023 pukul 09.00 Wib, saya Joppie Immanuel Tarigan, S.E., M.Ak. Pangkat Penata NIP 198206052008121001 jabatan PS. Kaurkermalem Subbidsunluhkum Bidkum Polda Sumut, telah menyerahkan dokumen berupa:

1. Keputusan Kepala Bidang Hukum Polda Sumut tentang Penggunaan Aplikasi SIBAGAR dan;
2. Aplikasi SIBAGAR (Sistem Informasi Database Pelanggaran) Disiplin dan Kode Etik Jajaran Polda Sumut;
3. Manual Book Aplikasi SIBAGAR.

Dokumen tersebut diserahkan kepada:

Nama : RAMLES NAPITUPULU, S.H., M.H.
Pangkat/NIP : AKBP NRP 65080136
Jabatan : KASUBBIDBANKUM BIDKUM POLDA SUMUT.

Bahwa dalam penyerahan dokumen tersebut disaksikan oleh:

1. AIPDA DICKY ASMAI YANTO, S.H.
2. BRIPDA SERGIO SURYAWAN.

Demikian berita acara ini dibuat dengan sebenar-benarnya.

Yang menyerahkan



JOPPIE IMMANUEL TARIGAN, S.E., M.Ak
PENATA NIP 198206052008121001

Yang menerima



RAMLES NAPITUPULU, S.H., M.H.
AKBP NRP 65080136

Saksi I

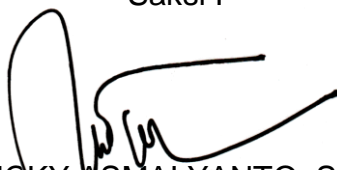

DICKY ASMAI YANTO, S.H.
AIPDA NRP 85120417

Saksi II



SERGIO SURYAWAN
BRIPDA NRP 97070898



**KEPALA BIDANG HUKUM
POLDA SUMATERA UTARA
SAMBUTAN
PANDUAN PENGGUNAAN APLIKASI
SISTEM INFORMASI DATABASE PELANGGARAN (SIBAGAR)**

Puji syukur kami panjatkan kehadirat Allah SWT, berkat rahmat dan karunia Nya, Bidang Hukum Polda Sumut, dalam hal ini peserta Pelatihan Kepemimpinan Administrator (PKA) PNS Polri angkatan VII TA. 2023, telah selesai membuat sebuah terobosan inovasi dalam rangka meningkatkan kinerja satker Bidkum Polda Sumut secara khusus dalam bidang Sistem Pelaporan Kegiatan pada Bidkum Polda Sumut yaitu dengan membuat aplikasi Sistem Informasi Database Pelanggaran (SIBAGAR).

Saya selaku Kabidkum Polda Sumut menyampaikan penghargaan yang setinggi-tingginya kepada peserta PKA PNS Polri Angkatan VII TA. 2023 yang telah mampu membuat terobosan inovasi dalam rangka meningkatkan kinerja satker Bidkum Polda Sumut. Saya juga memberikan apresiasi kepada seluruh personel Bidkum Polda Sumut yang ikut mendukung peserta PKA PNS Polri Angkatan VII TA. 2023 dalam proses pembuatan aplikasi SIBAGAR ini. Kami mendukung sepenuhnya inovasi ini dan kami berharap dapat diimplementasikan dengan baik pada masing-masing sub unit kerja bidang hukum Polda Sumatera Utara secara berkelanjutan.

Akhir kata saya mengucapkan terimakasih atas inovasi ini, dan semoga bermanfaat dan semakin meningkatkan kinerja Satker Bidkum Polda Sumut.

Medan, Mei 2023
KEPALA BIDANG HUKUM POLDA SUMATERA UTARA

ANDRY SETIAWAN, S.I.K., M.H.
KOMISARIS BESAR POLISI NRP 75060700

1. PENDAHULUAN

a. Tujuan Pembuatan Dokumen

Dokumen user manual aplikasi Sistem Informasi Pelaporan Kegiatan Bidkum Polda Sumut dibuat dengan tujuan sebagai berikut :

- 1) Menggambarkan dan menjelaskan penggunaan aplikasi SIBAGAR.
- 2) Sebagai panduan untuk tata cara penggunaan aplikasi SIBAGAR.

Admin pada aplikasi SIBAGAR ini adalah yang berhak mengakses secara penuh atas penginputan database pelanggaran yang sebelumnya diusulkan oleh Saker/Satwil.

b. Deskripsi Umum Aplikasi

Deskripsi umum aplikasi meliputi deskripsi umum Sistem Informasi Database Pelanggaran yang dikembangkan, fungsi utama Sistem Informasi Database Pelanggaran pada Bidkum yang akan diberikan kepada pengguna untuk dapat mengakses dan melakukan penginputan data pendapat saran dan hukum yang diusulkan oleh Satker/Satwil.

c. Deskripsi Umum Kebutuhan Aplikasi

Deskripsi umum kebutuhan aplikasi yang akan diimplementasikan meliputi semua informasi yang bersifat teknis yang menjadi acuan dalam menginput data pelanggaran jajaran Polda Sumut pada kegiatan Bidkum Polda Sumut.

d. Deskripsi Dokumen

Dokumen ini dibuat untuk memberikan panduan penggunaan aplikasi Sistem Database Pelanggaran. Dokumen ini berisikan informasi:

- 1) Membuat/menginput Database Pelanggaran
 - ❖ Menginput data terduga pelanggaran yang diberikan PSH
 - ❖ Mengupload berkas usulan, hasil PSH, Hasil Sidang dan Rekomendasi
- 2) Mengedit Database yang PSH masih proses, Hasil Sidang yang masih proses dan Rekomendasi penilaian status masih harus dijalani

- 3) Mengedit atau menambahkan upload berkas PSH yang masih proses, Hasil Sidang yang masih proses dan Rekomendasi penilaian status masih harus dijalani

2. Perangkat Yang Dibutuhkan

a. Perangkat Lunak

Perangkat lunak yang digunakan dalam aplikasi SIBAGAR adalah Windows sebagai Operating System dan Google Chrome/Modzila fire fox/Microsoft edge sebagai Tools Penjelajah (Web Browser)

b. Perangkat Keras

Perangkat keras yang diperlukan dalam aplikasi SIBAGAR adalah PC/Lapto/HP yang terkoneksi dengan internet.

c. Pengguna Aplikasi

Pengguna aplikasi yang akan menggunakan aplikasi ini terutama dari sisi Pegawai adalah sebagai berikut:

1. Memiliki pemahaman tentang antar muka komputer
2. Memiliki pemahaman terhadap Teknologi Informasi.

d. Pengenalan Dan Pelatihan

Sumber daya manusia yang terlibat dalam operasinal penggunaan aplikasi ini sehari-hari terlebih dahulu diberikan pengenalan dan pelatihan yang cukup untuk menggunakan aplikasi SIBAGAR ini

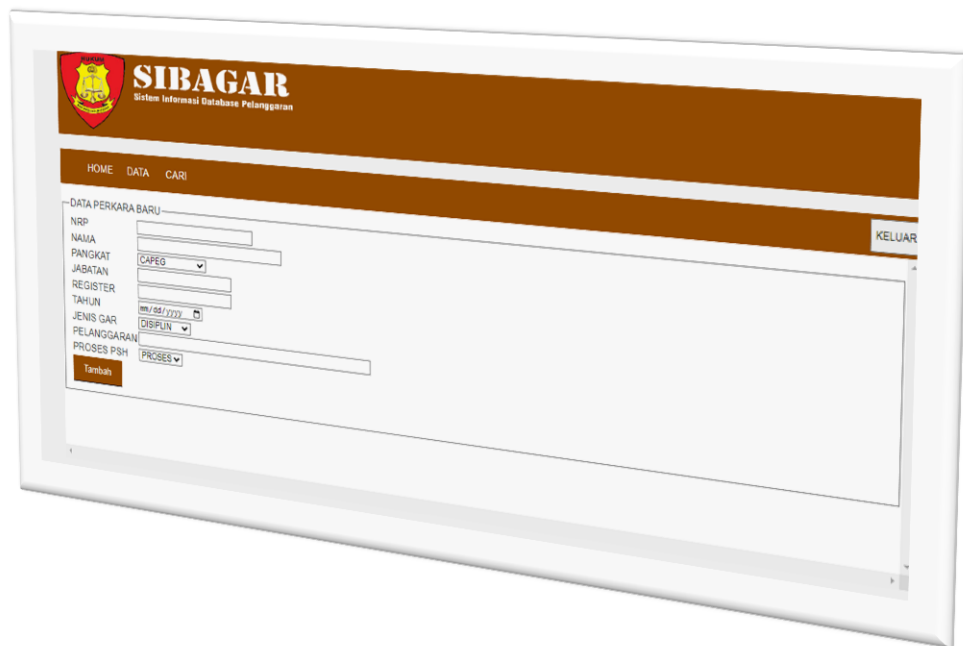

BUKU PANDUAN

APLIKASI SIBAGAR(SISTEM INFORMASI DATABASE PELANGGARAN)

DIAGRAM KONTEKS APLIKASI SIBAGAR

Diagram konteks Merupakan Gambaran Keseluruhan Sistem yang baru yang akan dirancang.

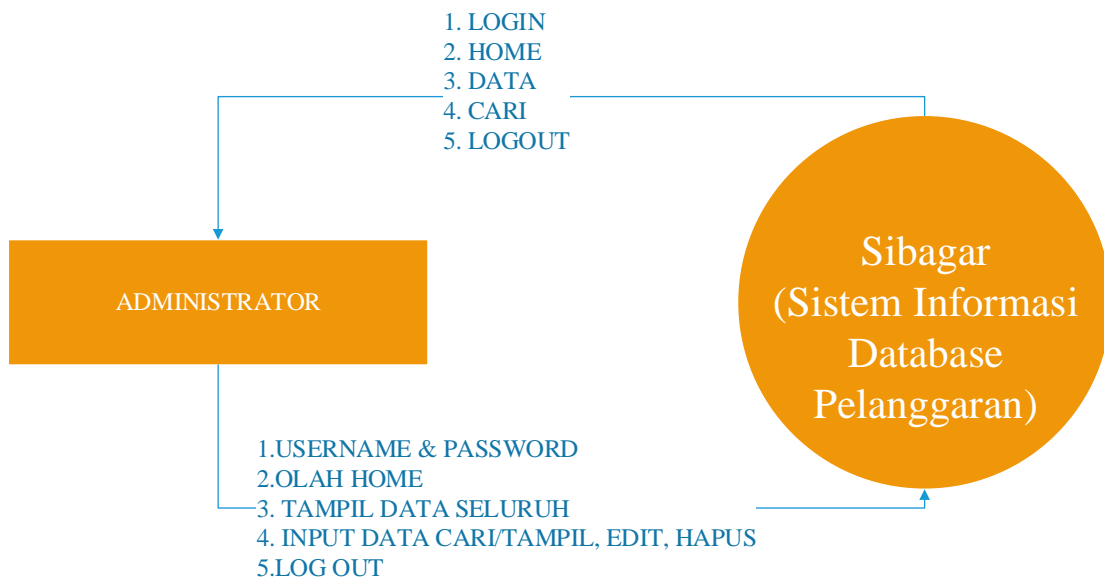

FLOW CHART SIBAGAR

Flow chart (Diagram Alir) merupakan grafik yang menunjukkan proses kerja dari suatu system yang dirancang. Berikut gambaran flow chat aplikasi sibagar

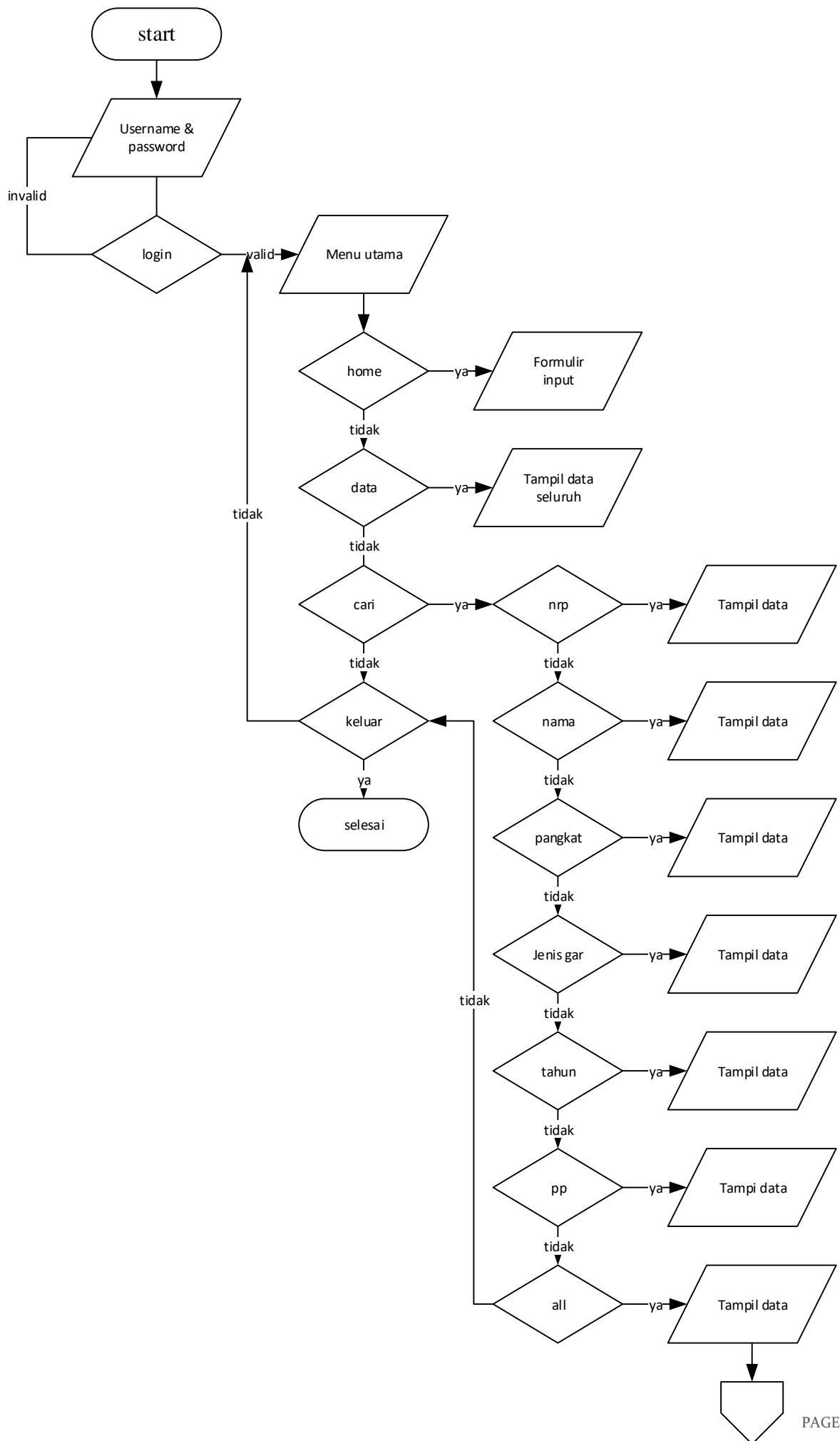

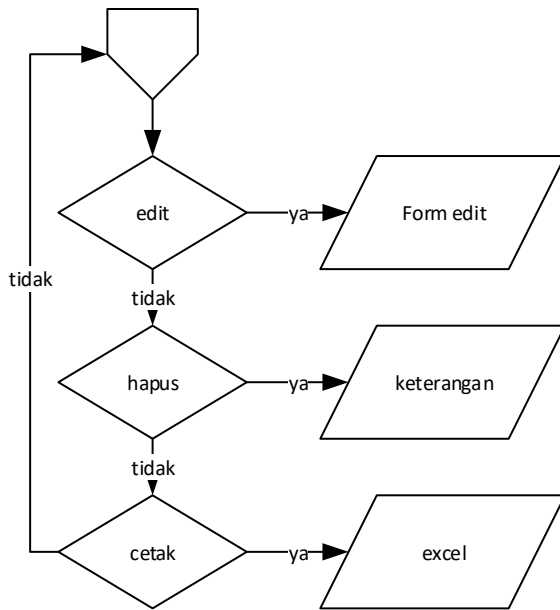

PERANCANGAN DATABASE

1. Tabel Admin

Nama Database : Perkara

Nama Tabel : Admin

No	Field	Type	Length
1	user	Varchar	40
2	Pass	Varchar	40

2. Tabel kasus

Nama Database : Perkara

Nama Tabel : Kasus

Fiend Kunci : No

No	Field	Type	Length
1	No	Int	4
2	Nrp	Varchar	18
3	Nama	Varchar	50
4	Pangkat	Varchar	20
5	Jabatan	Varchar	100
6	Register	Varchar	50
7	Jenis	Varchar	20
8	Pelanggaran	Varchar	500
9	Prosespsh	Varchar	20

No	Field	Type	Length
10	Psh	Varchar	500
11	Penyelesaian	Varchar	1000
12	Rps	Varchar	1000
13	Tahun	date	

DESAIN TAMPILAN

1. HALAMAN LOGIN

Halaman formulir Login digunakan untuk memasukkan username dan password. Jika Username dan password yang diinput telah sesuai dengan yang tersimpan dalam database, maka sistem akan mengarahkan ke halaman utama, tetapi jika username dan password salah, maka sistem akan mengarahkan untuk tetap berada di formulir login.

The image shows a login form with a light blue background and a brown border. At the top center is a red shield-shaped logo with a yellow emblem and the word 'HUKUM' above it. Below the logo are two white input fields with rounded corners. The first field is labeled 'username' and the second is labeled 'password'. Below the password field is a small grey box containing the text 'Please fill out this field.' At the bottom center of the form is a grey button labeled 'LOGIN'.

Gambar 1. Formulir untuk mengisi username dan password

2. HALAMAN MENU UTAMA

Halaman menu utama adalah halaman yang diberikan oleh sistem jika username dan password yang diinput pada halaman login telah sesuai. Tampilan halam menu utama terbagi menjadi 3 area yaitu:

1. Judul: yang berisi nama aplikasi dan logo bidkum polri.
2. Menu: berisi sejumlah link yang akan menampilkan halaman masing-masing
3. Bagian bawah: yang berisi tahun pembuatan aplikasi:

Berikut halaman menu utama yang ditampilkan oleh sistem

The screenshot shows the main menu of the SIBAGAR system. At the top, there is a brown header with the SIBAGAR logo and the text 'SIBAGAR Sistem Informasi Database Pelanggaran'. Below the header is a navigation bar with 'HOME', 'DATA', 'CARI', and 'KELUAR'. The main content area is titled 'DATA PERKARA BARU' and contains a form with the following fields: NRP (text input), NAMA (text input), PANGKAT (dropdown menu with 'CAPEG' selected), JABATAN (text input), REGISTER (text input), TAHUN (calendar icon), JENIS GAR (dropdown menu with 'DISIPLIN' selected), PELANGGARAN (text input), and PROSES PSH (dropdown menu with 'PROSES' selected). A 'Tambah' button is located at the bottom of the form. The footer of the page shows the year '2023'.

Gambar 2: Halaman Menu utama

3. HALAMAN MENU HOME

Halaman Menu home berisi formulir penginputan data perkara baru, dan melakukan upload berkas yang sudah tersedia ke dalam tabel, dan file akan disimpan sesuai dengan nomor register..

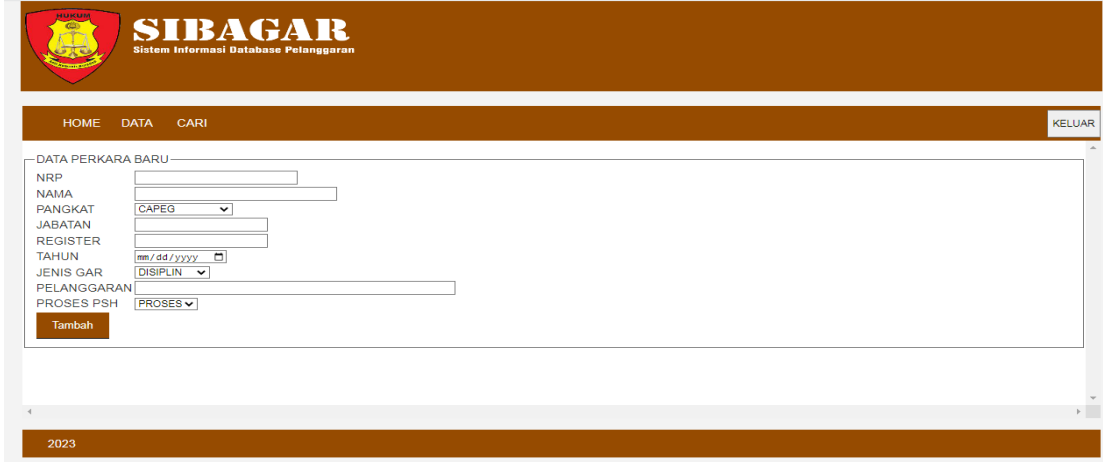

The screenshot shows the SIBAGAR (Sistem Informasi Database Pelanggaran) home page. It features a header with the logo and name, and a navigation menu with 'HOME', 'DATA', and 'CARI'. A 'KELUAR' button is in the top right. The main content area is titled 'DATA PERKARA BARU' and contains a form with the following fields: NRP (text), NAMA (text), PANGKAT (dropdown menu with 'CAPEG' selected), JABATAN (text), REGISTER (text), TAHUN (calendar icon), JENIS GAR (dropdown menu with 'DISIPLIN' selected), PELANGGARAN (text), and PROSES PSH (dropdown menu with 'PROSES' selected). A 'Tambah' button is at the bottom left of the form. A footer bar shows the year '2023'.

Gambar 3 Halaman Home

4. HALAMAN MENU DATA

Halaman Menu data akan menampilkan seluruh data perkara yang sudah tersimpan dalam table, serta file sudah ada atau belum serta dapat dilakukan download terhadap berkas.



The screenshot shows the SIBAGAR data menu page. It features the same header and navigation as the home page. The main content area displays two case records side-by-side. Each record lists various details and a 'STATUS BERKAS' section with three items: '1. Usulan', '2. PSH', and '3. Hasil Sidang', each with a red 'X' icon indicating a missing or failed status.

DATA PERKARA NO:1	DATA PERKARA NO:2
NRP : 83100761	NRP : 78030334
NAMA : PIPIN ZULKIFLI	NAMA : MAHYUDI
PANGKAT : BRIGPOL	PANGKAT : BRIGPOL
JABATAN : BA POLRESTABES MEDAN	JABATAN : BA POLRESTABES MEDAN
NOMOR REGISTER : 98-II-2023	NOMOR REGISTER : 97-II-2023
TAHUN : 2023-02-28	TAHUN : 2023-02-28
JENIS GAR : DISIPLIN	JENIS GAR : KODE ETIK
PELANGGARAN : TIDAK MASUK DINAS 14 HARI KERJA BETURUT-TURUT BULAN JAN 2023	PELANGGARAN : MENGGONSUMSI NARKOBA (DARI HASIL TEST URINE)
PROSES PSH : SELESAI	PROSES PSH : SELESAI
PSH : SARAN DAPAT DISIDANGKAN	PSH : SARAN DAPAT DISIDANGKAN
PENYELESAIAN : BELUM DISIDANGKAN	PENYELESAIAN : SARAN DAPAT DISIDANGKAN
RPS : BELUM DISIDANGKAN	RPS : BELUM DISIDANGKAN
STATUS BERKAS	STATUS BERKAS
1. Usulan ❌	1. Usulan ❌
2. PSH ❌	2. PSH ❌
3. Hasil Sidang ❌	3. Hasil Sidang ❌

2023

Gambar 4: Halaman menu data

5. HALAMAN MENU CARI

Untuk menampilkan data tertentu berdasarkan nrp, nama, pangkat, jenis gar, tahun, pp, all semuanya ada pada halaman menu cari.

Gambar 5: Halaman menu cari

6. HALAMAN TAMPIL DATA CARI

Halaman tampil data cari merupakan hasil dari pencarian yang dilakukan pada halaman menu cari. Data akan ditampilkan dalam bentuk tabel dengan tombol edit dan hapus.

NO	NRP	NAMA	PANGKAT	JABATAN	REGISTER	TAHUN	JENIS GAR	PELANGGARAN	PROSES PSH	PSH	PENYELESAIAN	RPS	BERKAS				AKSI		
													Usulan	PSH	Hsidang	Rekom	Edit	Hapus	
1	83100761	PIPIN ZULKIFLI	BRIGPOL	BA POLRESTABES MEDAN	98-II-2023	2023-02-28	DISIPLIN	TIDAK MASUK DINAS 14 HARI KERJA BETURUT-TURUT BULAN JAN 2023	SELESAI	SARAN DAPAT DISIDANGKAN	BELUM DISIDANGKAN	BELUM DISIDANGKAN	BELUM DISIDANGKAN	✖	✖	✖	✖	EDIT	HAPUS
2	78030334	MAHYUDI	BRIGPOL	BA POLRESTABES MEDAN	97-II-2023	2023-02-28	KODE ETIK	MENGGONSUMSI NARKOBA (DARI HASIL TEST URINE)	SELESAI	SARAN DAPAT DISIDANGKAN	BELUM DISIDANGKAN	BELUM DISIDANGKAN	BELUM DISIDANGKAN	✖	✖	✖	✖	EDIT	HAPUS
3	65090307	MARA LAUT SIREGAR	AIPTU	BA POLRESTABES MEDAN	96-II-2023	2023-02-28	KODE ETIK	MENGGONSUMSI NARKOBA (DARI HASIL TEST URINE)	SELESAI	SARAN DAPAT DISIDANGKAN	BELUM DISIDANGKAN	BELUM DISIDANGKAN	BELUM DISIDANGKAN	✖	✖	✖	✖	EDIT	HAPUS
4	83020825	DENIS DEN COPA	BRIPKA	BA POLRESTABES MEDAN	95-II-2023	2023-02-28	KODE ETIK	MENGGONSUMSI NARKOBA (DARI HASIL TEST URINE)	SELESAI	SARAN DAPAT DISIDANGKAN	BELUM DISIDANGKAN	BELUM DISIDANGKAN	BELUM DISIDANGKAN	✖	✖	✖	✖	EDIT	HAPUS
5	83031391	DODI IRAWAN	BRIPKA	BA POLRES TEBING TINGGI	94-II-2023	2023-02-28	KODE ETIK	MENGGONSUMSI NARKOBA (DARI HASIL TEST URINE)	SELESAI	SARAN DAPAT DISIDANGKAN	BELUM DISIDANGKAN	BELUM DISIDANGKAN	BELUM DISIDANGKAN	✖	✖	✖	✖	EDIT	HAPUS

Gambar 6: Halaman tampil data cari

7. HALAMAN FORMULIR EDIT DATA

Halaman ini merupakan halaman untuk melakukan perbaikan data, ataupun melakukan upload berkas yang tidak ada sebelumnya. Dan data akan disimpan kembali pada tabel sesuai dengan nomor dan menerima data yang lama dengan data yang baru.

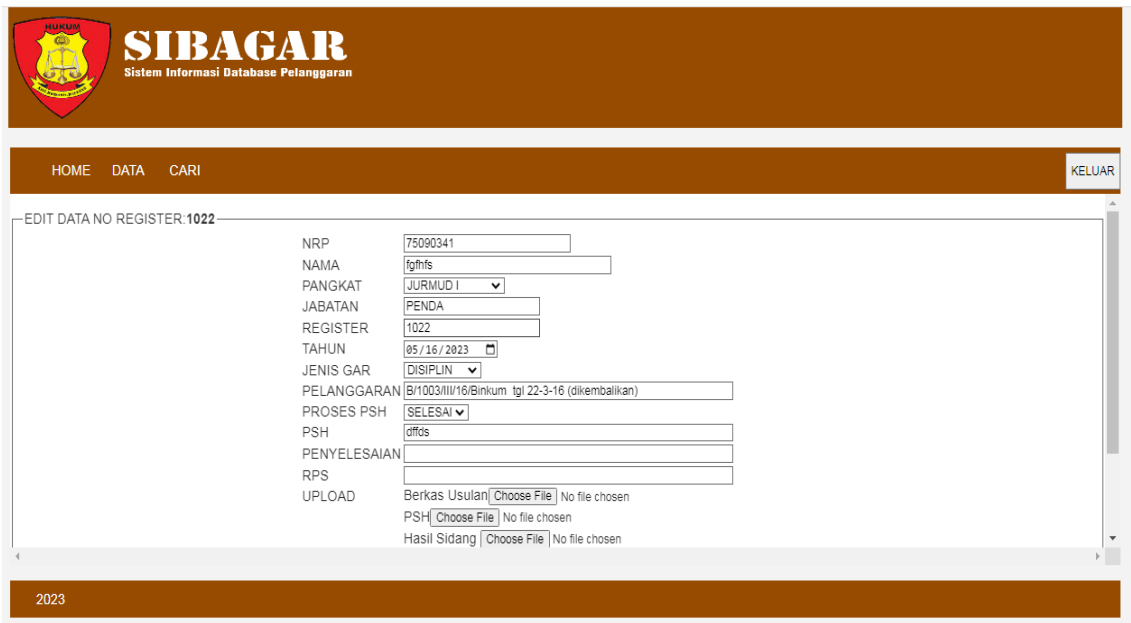

The screenshot shows the 'EDIT DATA' form in the SIBAGAR system. The form is titled 'EDIT DATA NO REGISTER: 1022'. It contains various input fields and dropdown menus for editing data. The fields are as follows:

Field	Value
NRP	75090341
NAMA	fgfhs
PANGKAT	JURMUDI
JABATAN	PENDA
REGISTER	1022
TAHUN	05/16/2023
JENIS GAR	DISIPLIN
PELANGGARAN	B/1003/III/16/8inkum tgl 22-3-16 (dikembalikan)
PROSES PSH	SELESAI
PSH	offds
PENYELESAIAN	
RPS	
UPLOAD	Berkas Usulan [Choose File] No file chosen PSH [Choose File] No file chosen Hasil Sidang [Choose File] No file chosen

Gambar 7: Halaman Edit data

8. HALAMAN HAPUS DATA

Jika tombol hapus ini dipilih, maka akan muncul notifikasi terlebih dahulu untuk mempertegas apakah akan dilakukan penghapusan, jika ya, maka sistem akan menampilkan konfirmasi bahwa data telah dihapus, jika tidak maka akan tetap pada halaman tampil data cari.



Gambar 8: Konfirmasi data penghapusan



Gambar 9: Tampilan halaman data yang sudah berhasil dihapus

9. CETAK DATA KE EXCEL

Cetak data ke excel merupakan konversi data yang sudah ada langsung ke format excel, tombol cetak data ke excel hanya tersedia jika pada halaman pencarian yang dipilih adalah all.

NO	NPP	NAMA	PANGKAT	JABATAN	REGISTRASI	TAHUN	JENIS GAR	PELANGGARAN	PROSES PSH	PSH	PENYELESAIAN	RPS	BERKAS
1	9330071	PIPIN ZULKIFLI	BRIGPOL	BA POLRESTABES MEDIAN	98-4-2023	29022023	DISPLIN	TIDAK HADIR KHUSUS TERDIRI KEFUA BETUPUT TURPUT BULAN JAN 2023	SELESAI	SARAN DAPAT DISDANGKAN	BELUM DISDANGKAN	BELUM DISDANGKAN	x x x x
2	7900334	MAHFLUDI	BRIGPOL	BA POLRESTABES MEDIAN	97-8-2023	29022023	ETIK	URINE	SELESAI	SARAN DAPAT DISDANGKAN	DISDANGKAN	DISDANGKAN	x x x x
3	9590307	MARLA LAUTI SPESAR	AIPTU	BA POLRESTABES MEDIAN	96-4-2023	29022023	ETIK	URINE	SELESAI	SARAN DAPAT DISDANGKAN	DISDANGKAN	DISDANGKAN	x x x x
4	9300005	DENIS BELICORSA	BRPKA	BA POLRESTABES MEDIAN	95-8-2023	29022023	ETIK	URINE	SELESAI	SARAN DAPAT DISDANGKAN	DISDANGKAN	DISDANGKAN	x x x x
5	9300391	DODI IRAWAN	BRPKA	BA POLRES TEBING TINGGI	94-8-2023	29022023	ETIK	URINE	SELESAI	SARAN DAPAT DISDANGKAN	DISDANGKAN	DISDANGKAN	x x x x
6	7910026	RONAL	BRIGPOL	BA POLRES PELABELAN BELAWAN	93-8-2023	29022023	DISPLIN	URINE	SELESAI	SARAN DAPAT DISDANGKAN	DISDANGKAN	DISDANGKAN	x x x x
7	9300785	MA ROWAN	BRPTU	BA POLRES DELU SEPDANG	91-8-2023	29022023	DISPLIN	URINE	SELESAI	SARAN DAPAT DISDANGKAN	DISDANGKAN	DISDANGKAN	x x x x
8	7900410	JUNADI	AIPTU	BA POLRESTA DELU SEPDANG	90-8-2023	29022023	KODE	INDONESIA/PROVINSI/ANTARA/DINAS YANG HILANG	SELESAI	SARAN DAPAT DISDANGKAN	BELUM DISDANGKAN	BELUM DISDANGKAN	x x x x
9	9710104	GERRY ANDHKA PUTRA LUBIS	BRPTU	BA POLRESTA DELU SEPDANG	89-8-2023	29022023	ETIK	ETIK	SELESAI	SARAN DAPAT DISDANGKAN	BELUM DISDANGKAN	BELUM DISDANGKAN	x x x x
10	7700120	AGUS HASUNDUNGAN SIHANAN	BRPKA	BA POLRESTA DELU SEPDANG	88-8-2023	29022023	DISPLIN	TIDAK HADIR KHUSUS TERDIRI KEFUA TANPA LUN PAMPAAN BUL NOV 2022	SELESAI	SARAN DAPAT DISDANGKAN	BELUM DISDANGKAN	BELUM DISDANGKAN	x x x x
11	9401183	ANDY SYAHPUTRA BARUS SH	BRPKA	BA BOPPROPAM POLDA SUMUT	86-8-2023	29022023	ETIK	TIDAK HADIR KHUSUS TERDIRI KEFUA SECARA BERTURUT TURUT	SELESAI	SARAN DAPAT DISDANGKAN	BELUM DISDANGKAN	BELUM DISDANGKAN	x x x x
12	9404103	HENDRIK JHON VON STEPHEN	BRPTU	BA POLRES TEBING TINGGI	83-8-2023	19022023	DISPLIN	SURANG KREPEK DAN TIDAK HADIR DALAM PANGGILAN SIPROPPAM POLRES TEBING TINGGI	SELESAI	SARAN DAPAT DISDANGKAN	BELUM DISDANGKAN	BELUM DISDANGKAN	x x x x
13	9900283	AZPIL ZANAL RAMBE	AJPA	BA POLRESTABES MEDIAN	81-8-2023	19022023	ETIK	JANUARI 2023	SELESAI	SARAN DAPAT DISDANGKAN	DISDANGKAN	DISDANGKAN	x x x x
14	9300418	WAPRI SIRAGA	AJPEP	PAMEN YANNA POLDA SUMUT	80-8-2023	19022023	ETIK	TIDAK PROFESIONAL DALAM BEKERJA	SELESAI	SARAN DAPAT DISDANGKAN	DISDANGKAN	DISDANGKAN	x x x x
15	9700174	LUS LAMUDI SIMANUNTAK	BRPKA	BA SATBRIBCO POLDA SUMUT	79-8-2023	19022023	DISPLIN	TIDAK PERUBAH KENYATAAN	SELESAI	SARAN DAPAT DISDANGKAN	BELUM DISDANGKAN	BELUM DISDANGKAN	x x x x
16	9800045	TALIK WISAPUSI	BRIGPOL	BA POLRESTABES MEDIAN	77-8-2023	19022023	DISPLIN	TIDAK PROFESIONAL DALAM BEKERJA	SELESAI	SARAN DAPAT DISDANGKAN	DISDANGKAN	DISDANGKAN	x x x x
17	9800024	SUYANTO USMAN NST SH, M, H	BRPKA	PAMA POLRESTABES MEDIAN	77-8-2023	19022023	DISPLIN	TIDAK PROFESIONAL DALAM BEKERJA	SELESAI	SARAN DAPAT DISDANGKAN	DISDANGKAN	DISDANGKAN	x x x x
18	9700592	M RANDA FADLI	BRPKA	BA POLRESTABES MEDIAN	76-8-2023	19022023	DISPLIN	TURPUT	SELESAI	SARAN DAPAT DISDANGKAN	DISDANGKAN	DISDANGKAN	x x x x
19	9600253	PAJA	BRPTU	BA POLRESTA DELU SEPDANG	75-8-2023	14022023	DISPLIN	TURPUT	SELESAI	SARAN DAPAT DISDANGKAN	DISDANGKAN	DISDANGKAN	x x x x
20	9300144	DJL FAHRI	BRPTU	BA POLRESTA DELU SEPDANG	74-8-2023	14022023	DISPLIN	TURPUT	SELESAI	SARAN DAPAT DISDANGKAN	DISDANGKAN	DISDANGKAN	x x x x
21	9710104	GERRY ANDHKA PUTRA LUBIS	BRPTU	BA POLRESTA DELU SEPDANG	73-8-2023	14022023	DISPLIN	TURPUT	SELESAI	SARAN DAPAT DISDANGKAN	DISDANGKAN	DISDANGKAN	x x x x
22	9804059	LEY BONA SAHANUS H	AIPTU	BA POLRES TOBA	72-8-2023	19022023	ETIK	TAHANAN MELAKRAN DIRI	SELESAI	SARAN DAPAT DISDANGKAN	DISDANGKAN	DISDANGKAN	x x x x
23	7900704	SUHERI	AJPA	BA POLRES TOBA	72-8-2023	19022023	ETIK	TAHANAN MELAKRAN DIRI	SELESAI	SARAN DAPAT DISDANGKAN	DISDANGKAN	DISDANGKAN	x x x x
24	9700289	PRIKEN SIAGA	AIPTU	BA POLRES TOBA	72-8-2023	19022023	ETIK	TAHANAN MELAKRAN DIRI	SELESAI	SARAN DAPAT DISDANGKAN	DISDANGKAN	DISDANGKAN	x x x x
25	9301702	M GAZALI HASBUNAN	AJPA	BA POLRES TEBING TINGGI	70-8-2023	09022023	ETIK	URINE	SELESAI	SARAN DAPAT DISDANGKAN	DISDANGKAN	DISDANGKAN	x x x x
26	7910024	BERNARD PANJANTAN	AJPA	BA POLRES TEBING TINGGI	70-8-2023	09022023	ETIK	URINE	SELESAI	SARAN DAPAT DISDANGKAN	DISDANGKAN	DISDANGKAN	x x x x
27	9801152	PRISTON TUA MANULING	AJPA	BA POLRES TEBING TINGGI	69-8-2023	09022023	ETIK	TIDAK PROFESIONAL DALAM BEKERJA	SELESAI	SARAN DAPAT DISDANGKAN	DISDANGKAN	DISDANGKAN	x x x x
28	9300830	HANDOKI LATU PARISAH	BRPTU	BA POLRES SERANG	68-8-2023	09022023	ETIK	TIDAK HADIR KHUSUS TERDIRI KEFUA BELINDY DAN DES 2022	SELESAI	SARAN DAPAT DISDANGKAN	BELUM DISDANGKAN	BELUM DISDANGKAN	x x x x
29	9700176	JOHANNES EBEN EDER ARLAN	BRPKA	BA POLRES TAPSEL	65-8-2023	09022023	ETIK	ADUSILA	SELESAI	SARAN DAPAT DISDANGKAN	DISDANGKAN	DISDANGKAN	x x x x
30	9300111	ADRIYAN GEBERAN RACHMAN	BRIGPOL	BA POLRES MELALATAN	64-8-2023	09022023	ETIK	TIDAK HADIR KHUSUS TERDIRI KEFUA BULAN NOV DAN DES 2022	SELESAI	SARAN DAPAT DISDANGKAN	DISDANGKAN	DISDANGKAN	x x x x

Gambar 10: Hasil konversi data yang disimpan ke format excel

Jika tidak sedang menggunakan aplikasi maka admin dapat melakukan logout, dimana sistem akan mengarahkan langsung ke halaman login kembali.

Demikian pembuatan buku panduan ini, agar dapat digunakan untuk proses penggunaan aplikasi SIBAGAR untuk meningkatkan kinerja dan pelayanan publik pada satker Bikdum Polda Sumatera Utara. Akhir kata saya ucapkan terima kasih..

Medan, Mei 2023

KEPALA BIDANG HUKUM POLDA SUMATERA UTARA

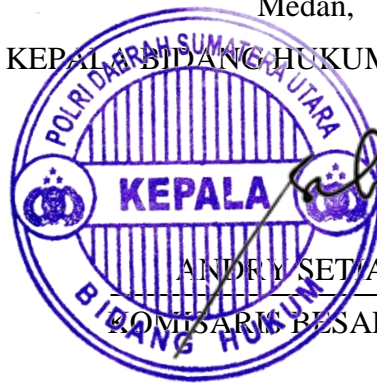

ANDRY SETAWAN, S.I.K., M.H.

KOMISARIS BESAR POLISI NRP 75060700

LAPORAN DATA PSH

NO	NRP	NAMA	PANGKAT	JABATAN	REGISTER	TAHUN	JENIS GAR	PELANGGARAN	PROSES PSH	PSH	PENYELESAIAN	RPS	BERKAS			
													Usulan	PSH	Hsidang	Rekom
1	'83100761	PIPIN ZULKIFLI	BRIGPOL	BA POLRESTABES MEDAN	98-II-2023	28/02/2023	DISIPLIN	TIDAK MASUK DINAS 14 HARI KERJA BETURUT-TURUT BULAN JAN 2023	SELESAI	SARAN DAPAT DISIDANGKAN	BELUM DISIDANGKAN	BELUM DISIDANGKAN	✓	x	x	x
2	'78030334	MAHYUDI	BRIGPOL	BA POLRESTABES MEDAN	97-II-2023	28/02/2023	KODE ETIK	MENGKONSUMSI NARKOBA (DARI HASIL TEST URINE)	SELESAI	SARAN DAPAT DISIDANGKAN	BELUM DISIDANGKAN	BELUM DISIDANGKAN	x	x	x	x
3	'65090307	MARA LAUT SIREGAR	AIPTU	BA POLRESTABES MEDAN	96-II-2023	28/02/2023	KODE ETIK	MENGKONSUMSI NARKOBA (DARI HASIL TEST URINE)	SELESAI	SARAN DAPAT DISIDANGKAN	BELUM DISIDANGKAN	BELUM DISIDANGKAN	x	x	x	x
4	'83020825	DENIS DEN COPA	BRIPKA	BA POLRESTABES MEDAN	95-II-2023	28/02/2023	KODE ETIK	MENGKONSUMSI NARKOBA (DARI HASIL TEST URINE)	SELESAI	SARAN DAPAT DISIDANGKAN	BELUM DISIDANGKAN	BELUM DISIDANGKAN	x	x	x	x
5	'83031391	DODI IRAWAN	BRIPKA	BA POLRES TEBING TINGGI	94-II-2023	28/02/2023	KODE ETIK	MENGKONSUMSI NARKOBA (DARI HASIL TEST URINE)	SELESAI	SARAN DAPAT DISIDANGKAN	BELUM DISIDANGKAN	BELUM DISIDANGKAN	x	x	x	x
6	'78100250	RONAL	BRIGPOL	BA POLRES PELABUHAN BELAWAN	92-II-2023	27/02/2023	DISIPLIN	MENGKONSUMSI NARKOBA (DARI HASIL TEST URINE)	SELESAI	SARAN DAPAT DISIDANGKAN	BELUM DISIDANGKAN	BELUM DISIDANGKAN	x	x	x	x
7	'93090195	M.A RIDWAN	BRIPITU	BA POLRES PELABUHAN BELAWAN	91-II-2023	27/02/2023	DISIPLIN	MENGKONSUMSI NARKOBA (DARI HASIL TEST URINE)	SELESAI	SARAN DAPAT DISIDANGKAN	BELUM DISIDANGKAN	BELUM DISIDANGKAN	x	x	x	x
8	'75060410	JUNAIDI	AIPTU	BA POLRESTA DELI SERDANG	90-II-2023	23/02/2023	KODE ETIK	TIDAK PROFESIONAL DALAM BEKERJA (TIDAK MENGINFORMASIKAN R-2 DINAS YANG HILANG)	SELESAI	SARAN DAPAT DISIDANGKAN	BELUM DISIDANGKAN	BELUM DISIDANGKAN	x	x	x	x
9	'87101094	GERRY ANDHIKA PUTRA LUBIS	BRIPITU	BA POLRESTA DELI SERDANG	89-II-2023	23/02/2023	KODE ETIK	TIDAK PROFESIONAL DALAM BEKERJA (TIDAK MENGINFORMASIKAN R-2 DINAS YANG HILANG)	SELESAI	SARAN DAPAT DISIDANGKAN	BELUM DISIDANGKAN	BELUM DISIDANGKAN	x	x	x	x
10	'77081220	AGUS HASUNDUNGAN SIAHAAN	BRIPKA	BA POLRESTA DELI SERDANG	88-II-2023	23/02/2023	DISIPLIN	TIDAK MASUK DINAS 11 HARI KERJA TANPA IJIN PIMPINAN BUL NOV 2022	SELESAI	SARAN DAPAT DISIDANGKAN	BELUM DISIDANGKAN	BELUM DISIDANGKAN	x	x	x	x
11	'84051183	ANDY SYAHPUTRA BARUS,S,H	BRIPKA	BA BIDPROPAM POLDA SUMUT	86-II-2023	20/02/2023	KODE ETIK	TIDAK MASUK DINAS 51 HARI KERJA SECARA BETURUT-TURUT	SELESAI	SARAN DAPAT DISIDANGKAN	BELUM DISIDANGKAN	BELUM DISIDANGKAN	x	x	x	x
12	'94040103	HENDRIK JHON VON STEPHEN	BRIPITU	BA POLRES TEBING TINGGI	83-II-2023	15/02/2023	DISIPLIN	DAN TIDAK HADIR DALAM PANGGILAN SIPROPAM POLRES TEBING TINGGI	SELESAI	SARAN DAPAT DISIDANGKAN	BELUM DISIDANGKAN	BELUM DISIDANGKAN	x	x	x	x
13	'80050283	AZRUL ZAINAL RAMBE	AIPDA	BA POLRESTABES MEDAN	81-II-2023	16/02/2023	KODE ETIK	TIDAK MELAKSANAKAN TUGAS TMT 12 JANUARI 2023	SELESAI	SARAN DAPAT DISIDANGKAN	BELUM DISIDANGKAN	BELUM DISIDANGKAN	x	x	x	x
14	'69080418	MARISI SINAGA	AKBP	PAMEN YANMA POLDA SUMUT	80-II-2023	15/02/2023	KODE ETIK	TIDAK PROFESIONAL DALAM BEKERJA	SELESAI	SARAN DAPAT DISIDANGKAN	BELUM DISIDANGKAN	BELUM DISIDANGKAN	x	x	x	x
15	'79051354	LIUS JUNAIDI SIMANJUNTAK	BRIPKA	BA SATBRIMOB POLDA SUMUT	79-II-2023	15/02/2023	DISIPLIN	TIDAK PERNAH MENAFKAHI DAN MENELANTARKAN KELUARGA	SELESAI	SARAN DAPAT DISIDANGKAN	BELUM DISIDANGKAN	BELUM DISIDANGKAN	x	x	x	x
16	'88100945	TAUFIK AKBAR,S,H	BRIGPOL	BA POLRESTABES MEDAN	77B-II-2023	15/02/2023	DISIPLIN	TIDAK PROFESIONAL DALAM BEKERJA	SELESAI	SARAN DAPAT DISIDANGKAN	BELUM DISIDANGKAN	BELUM DISIDANGKAN	x	x	x	x
17	'80090924	SUYANTO USMAN NST,S,H.,M,H	AKP	PAMA POLRESTABES MEDAN	77A-II-2023	15/02/2023	DISIPLIN	TIDAK PROFESIONAL DALAM BEKERJA	SELESAI	SARAN DAPAT DISIDANGKAN	BELUM DISIDANGKAN	BELUM DISIDANGKAN	x	x	x	x
18	'87050502	M. RANDA FADLI	BRIPKA	BA POLRESTABES MEDAN	76-II-2023	15/02/2023	DISIPLIN	TIDAK MASUK DINAS 22 HARI KERJA BETURUT-TURUT	SELESAI	SARAN DAPAT DISIDANGKAN	BELUM DISIDANGKAN	BELUM DISIDANGKAN	x	x	x	x
19	'96020053	FENRY HANDOKO LUMBAN RAJA	BRIPITU	BA POLRESTA DELI SERDANG	75-II-2023	14/02/2023	DISIPLIN	TIDAK MASUK DINAS 14 HARI KERJA BETURUT-TURUT	SELESAI	SARAN DAPAT DISIDANGKAN	BELUM DISIDANGKAN	BELUM DISIDANGKAN	x	x	x	x
20	'93101044	ZUL FAKHRI	BRIPITU	BA POLRESTA DELI SERDANG	74-II-2023	14/02/2023	DISIPLIN	TIDAK MASUK DINAS 11 HARI KERJA BETURUT-TURUT	SELESAI	SARAN DAPAT DISIDANGKAN	BELUM DISIDANGKAN	BELUM DISIDANGKAN	x	x	x	x
21	'87101094	GERRY ANDHIKA PUTRA LUBIS	BRIPITU	BA POLRESTA DELI SERDANG	73-II-2023	14/02/2023	DISIPLIN	TIDAK MASUK DINAS 11 HARI KERJA BETURUT-TURUT	SELESAI	SARAN DAPAT DISIDANGKAN	BELUM DISIDANGKAN	BELUM DISIDANGKAN	x	x	x	x
22	'88040559	LEY BONA SAHAAN,S,H	AIPTU	BA POLRES TOBA	72C-II-2023	13/02/2023	KODE ETIK	TAHANAN MELARIKAN DIRI	SELESAI	SARAN DAPAT DISIDANGKAN	BELUM DISIDANGKAN	BELUM DISIDANGKAN	x	x	x	x
23	'76060704	SUHERI	AIPDA	BA POLRES TOBA	72B-II-2023	13/02/2023	KODE ETIK	TAHANAN MELARIKAN DIRI	SELESAI	SARAN DAPAT DISIDANGKAN	BELUM DISIDANGKAN	BELUM DISIDANGKAN	x	x	x	x
24	'78090259	PRIDEN SINAGA	AIPTU	BA POLRES TOBA	72A-II-2023	13/02/2023	KODE ETIK	TAHANAN MELARIKAN DIRI	SELESAI	SARAN DAPAT DISIDANGKAN	BELUM DISIDANGKAN	BELUM DISIDANGKAN	x	x	x	x
25	'82071072	M. GAZALI HASIBUAN	AIPDA	BA POLRES TEBING TINGGI	70B-II-2023	09/02/2023	KODE ETIK	MENGKONSUMSI NARKOBA (DARI HASIL TEST URINE)	SELESAI	SARAN DAPAT DISIDANGKAN	BELUM DISIDANGKAN	BELUM DISIDANGKAN	x	x	x	x
26	'79100244	BERNARD PANJAITAN	AIPDA	BA POLRES TEBING TINGGI	70A-II-2023	09/02/2023	KODE ETIK	MENGKONSUMSI NARKOBA (DARI HASIL TEST URINE)	SELESAI	SARAN DAPAT DISIDANGKAN	BELUM DISIDANGKAN	BELUM DISIDANGKAN	x	x	x	x
27	'80101152	PRISTON TUA MANURUNG	AIPDA	BA POLRES TEBING TINGGI	69-II-2023	08/02/2023	KODE ETIK	TIDAK PROFESIONAL DALAM BEKERJA	SELESAI	SARAN DAPAT DISIDANGKAN	BELUM DISIDANGKAN	BELUM DISIDANGKAN	x	x	x	x
28	'83080830	HANDOKO LATU PARISAH	BRIPITU	BA POLRES SERGAI	68-II-2023	08/02/2023	KODE ETIK	TIDAK MASUK DINAS 45 HARI KERJA BLN NOV DAN DES 2022	SELESAI	SARAN DAPAT DISIDANGKAN	BELUM DISIDANGKAN	BELUM DISIDANGKAN	x	x	x	x
29	'97120616	JOHANNES EBEN EZER ARUAN	BRIPDA	BA POLRES TAPSEL	65-I-2023	08/02/2023	KODE ETIK	ASUSILA	SELESAI	SARAN DAPAT DISIDANGKAN	BELUM DISIDANGKAN	BELUM DISIDANGKAN	x	x	x	x

30	'83111243	ABDUL GOEFRAN RACHMAD	BRIGPOL	BA POLRES NIAS SELATAN	64-II-2023	08/02/2023	KODE ETIK	TIDAK MASUK DINAS 33 HARI KERJA BULAN NOV DAN DES 2022	SELESAI	SARAN DAPAT DISIDANGKAN	BELUM DISIDANGKAN	BELUM DISIDANGKAN	x	x	x	x
31	'83011080	ANDRI FAISAL SARAGIH	AIPDA	PS. PAUR SUBBAGBIN OPS BAG OPS POLRES TAPSEL	62-II-2023	07/02/2023	DISIPLIN	MENYEBARKAN DOKUMEN RAHASIA NEGARA	SELESAI	SARAN DAPAT DISIDANGKAN	BELUM DISIDANGKAN	BELUM DISIDANGKAN	x	x	x	x
32	'01120358	PRIYATAMA ABDILLAH HARAHAP	BRIPDA	BA POLRES SAMOSIR	59-II-2023	03/02/2023	KODE ETIK	MELAKUKAN PERZINAHAN	SELESAI	SARAN DAPAT DISIDANGKAN	BELUM DISIDANGKAN	BELUM DISIDANGKAN	x	x	x	x
33	'89050455	DAME SURYANTO SILABAN	BRIPTU	BA POLRES PAKPAK BHARAT	57-II-2023	31/01/2023	KODE ETIK	TIDAK PROFESIONAL DALAM BEKERJA	SELESAI	SARAN DAPAT DISIDANGKAN	BELUM DISIDANGKAN	BELUM DISIDANGKAN	x	x	x	x
34	'65110547	TERATUR GINTING	AIPTU	BA POLRESTABES MEDAN	50-I-2023	31/01/2023	DISIPLIN	TIDAK PROFESIONAL DALAM BEKERJA	SELESAI	SARAN DAPAT DISIDANGKAN	BELUM DISIDANGKAN	BELUM DISIDANGKAN	x	x	x	x
35	'88120463	AMIR MAHMUD SIMATUPANG	BRIPKA	BA POLRES LABUHAN BATU	49-I-2023	31/01/2023	KODE ETIK	PERSELINGKUHAN DAN MENELANTARKAN KELUARGA	SELESAI	SARAN DAPAT DISIDANGKAN	BELUM DISIDANGKAN	BELUM DISIDANGKAN	x	x	x	x
36	'84041327	IRFAN FRAN DENI	BRIPKA	BA POLRES BINJAI	48D-I-2023	30/01/2023	KODE ETIK	TIDAK PROFESIONAL DALAM BEKERJA	SELESAI	SARAN DAPAT DISIDANGKAN	BELUM DISIDANGKAN	BELUM DISIDANGKAN	x	x	x	x
37	'84060327	JUN FREDY SEMBIRING	AIPDA	BA POLRES BINJAI	48B-I-2023	30/01/2023	KODE ETIK	TIDAK PROFESIONAL DALAM BEKERJA	SELESAI	SARAN DAPAT DISIDANGKAN	BELUM DISIDANGKAN	BELUM DISIDANGKAN	x	x	x	x
38	'81100813	EDI SUCIPTO, S.H	AIPDA	BA POLRES BINJAI	48A-I-2023	30/01/2023	KODE ETIK	TIDAK PROFESIONAL DALAM BEKERJA	SELESAI	SARAN DAPAT DISIDANGKAN	BELUM DISIDANGKAN	BELUM DISIDANGKAN	x	x	x	x
39	'89040186	AFHRIANTO WIBOWO	BRIPTU	BA POLRES BATUBARA	46-I-2023	27/01/2023	DISIPLIN	MELAKSANAKAN APEL PAGI SELAMA 9 HARI KERJA BERTURUT-TURUT	SELESAI	SARAN DAPAT DISIDANGKAN	BELUM DISIDANGKAN	BELUM DISIDANGKAN	x	x	x	x
40	'77080280	SURYA DHANA	BRIPKA	BA POLRES TAPSEL	45-I-2023	27/01/2023	KODE ETIK	MENGGONSUMSI NARKOBA	SELESAI	SARAN DAPAT DISIDANGKAN	BELUM DISIDANGKAN	BELUM DISIDANGKAN	x	x	x	x
41	'87020864	JEFRI TARIGAN	BRIPTU	BA POLRES TANAH KARO	60-I-2023	03/02/2023	DISIPLIN	TIDAK MASUK DINAS 11 HARI KERJA TIDAK BETURUT-TURUT BULAN NOVEMBER 2022	SELESAI	SARAN DAPAT DISIDANGKAN	BELUM DISIDANGKAN	BELUM DISIDANGKAN	x	x	x	x
42	'87020864	JEFRI TARIGAN	BRIPKA	BA POLRES TANAH KARO	40-I-2023	25/01/2023	KODE ETIK	MENGGONSUMSI NARKOBA (DARI HASIL TEST URINE)	SELESAI	SARAN DAPAT DISIDANGKAN	BELUM DISIDANGKAN	BELUM DISIDANGKAN	x	x	x	x
43	'72100490	DANNI M. L. SIDAURUK, S.H	IPDA	BA POLRES TAPSEL	38-I-2023	25/01/2023	DISIPLIN	MELAKUKAN PENGANIAYAAN TERHADAP TERSANGKA DALAM PENANGANAN PERKARA	SELESAI	SARAN DAPAT DISIDANGKAN	BELUM DISIDANGKAN	BELUM DISIDANGKAN	x	x	x	x
44	'79051648	HENDRA IDRUS SIHITE	AIPDA	BA POLRES PADANG SIDIMPUAN	36-I-2023	24/01/2023	KODE ETIK	MENGGONSUMSI NARKOBA	PROSES				x	x	x	x
45	'96110557	ITA NURHANDAYANI SIREGAR	BRIPTU	BA BIDPROPAM POLDA SUMUT	34-I-2023	20/01/2023	KODE ETIK	PERSELINGKUHAN	SELESAI	SARAN DAPAT DISIDANGKAN	BELUM DISIDANGKAN	BELUM DISIDANGKAN	x	x	x	x
46	'72120053	HAFIS PAESAL LUBIS	AKP	PAMA BIRO SDM POLDA SUMUT	33-I-2023	18/01/2023	KODE ETIK	PERSELINGKUHAN	SELESAI	SARAN DAPAT DISIDANGKAN	BELUM DISIDANGKAN	BELUM DISIDANGKAN	x	x	x	x
47	'80080466	VIKTOR SINAGA	AIPDA	BA POLRESTABES MEDAN	32-I-2023	20/01/2023	KODE ETIK	MENGGONSUMSI NARKOBA	SELESAI	SARAN DAPAT DISIDANGKAN	BELUM DISIDANGKAN	BELUM DISIDANGKAN	x	x	x	x
48	'87070750	JULI CHANDRA	BRIGPOL	BA POLRESTABES MEDAN	31-I-2023	20/01/2023	KODE ETIK	MENGGONSUMSI NARKOBA	SELESAI	SARAN DAPAT DISIDANGKAN	BELUM DISIDANGKAN	BELUM DISIDANGKAN	x	x	x	x
49	'82020500	DANIEL SIPAHUTAR	AIPDA	BA POLRESTABES MEDAN	30-I-2023	20/01/2023	KODE ETIK	TIDAK PROFESIONAL DALAM BEKERJA	SELESAI	SARAN DAPAT DISIDANGKAN	BELUM DISIDANGKAN	BELUM DISIDANGKAN	x	x	x	x
50	'97040313	HENDRY JAYA MANULLANG	BRIPTU	BA POLRESTABES MEDAN	29-I-2023	20/01/2023	DISIPLIN	PERASAAN TIDAK SENANG (MENGUCAPKAN KATA-KATA KASAR)	SELESAI	SARAN DAPAT DISIDANGKAN	BELUM DISIDANGKAN	BELUM DISIDANGKAN	x	x	x	x
51	'198305292008012001	SRI SUKARNINGSIH, S.E., M.AK.	PENATA I	PAMIN 3 SUBBAGRENMIN BIRO RENA POLDA SUMUT	28-I-2023	16/01/2023	DISIPLIN	PERSELINGKUHAN	SELESAI	SARAN DAPAT DISIDANGKAN	BELUM DISIDANGKAN	BELUM DISIDANGKAN	x	x	x	x
52	'83080305	AGUS EFENDI	AIPDA	BA POLRES LANGKAT	27-I-2023	16/01/2023	KODE ETIK	TIDAK PROFESIONAL DALAM BEKERJA	SELESAI	SARAN DAPAT DISIDANGKAN	BELUM DISIDANGKAN	BELUM DISIDANGKAN	x	x	x	x
53	'80060650	ZELIAR BAHIR	BRIPKA	BA POLRES PAKPAK BHARAT	26-I-2023	16/01/2023	KODE ETIK	MENGGONSUMSI NARKOBA (DARI HASIL TEST URINE)	SELESAI	SARAN DAPAT DISIDANGKAN	BELUM DISIDANGKAN	BELUM DISIDANGKAN	x	x	x	x
54	'82120858	ERWIN SYAHPUTRA RITONGA	AIPDA	BA POLRES TAPSEL	24-I-2023	13/01/2023	DISIPLIN	KDRT TERHADAP ISTRI SIRI	SELESAI	SARAN DAPAT DISIDANGKAN	BELUM DISIDANGKAN	BELUM DISIDANGKAN	x	x	x	x
55	'84021139	ANWAR HIDAYAT	BRIPKA	BA POLRES LANGKAT	23B-I-2023	12/01/2023	KODE ETIK	TIDAK PROFESIONAL DALAM BEKERJA	SELESAI	SARAN DAPAT DISIDANGKAN	BELUM DISIDANGKAN	BELUM DISIDANGKAN	x	x	x	x
56	'85091470	DEKY	BRIPKA	BA POLRES LANGKAT	23A-I-2023	12/01/2023	KODE ETIK	TIDAK PROFESIONAL DALAM BEKERJA	SELESAI	SARAN DAPAT DISIDANGKAN	BELUM DISIDANGKAN	BELUM DISIDANGKAN	x	x	x	x
57	'89010240	ROI RIKARDO MANURUNG	BRIGPOL	BA POLRES LABUSEL	22-I-2023	13/01/2023	KODE ETIK	BERKAS DIKEMBALIKAN	PROSES				x	x	x	x
58	'82080626	SERIOUSMAN TAFONAO	BRIPKA	SATBRIMOB POLDA SUMUT	21-I-2023	31/01/2023	KODE ETIK	TIDAK PROFESIONAL DALAM BEKERJA (BERKAS USULAN PSH DIKEMBALIKAN)	PROSES				x	x	x	x
59	'80041116	TANTAWI JAUHARY, S.SY, M.H	AIPTU	BA POLRES LANGKAT	20-I-2023	12/01/2023	KODE ETIK	TIDAK PROFESIONAL DALAM BEKERJA	SELESAI	SARAN DAPAT DISIDANGKAN	BELUM DISIDANGKAN	BELUM DISIDANGKAN	x	x	x	x

60	'92030429	PRASTIYO TRIWIBOWO,S.IK., M.H	AKP	KASATRESKRIM POLRES MANDAILING NATAL	17B-I-2023	11/01/2023	KODE ETIK	TIDAK PROFESIONAL DALAM BEKERJA	SELESAI	SARAN DAPAT DISIDANGKAN	BELUM DISIDANGKAN	BELUM DISIDANGKAN	x	x	x	x
61	'65110018	GUNAWAN ABDI,S.H	AIPTU	BA POLRES MANDAILING NATAL	17A-I-2023	11/01/2023	KODE ETIK	TIDAK PROFESIONAL DALAM BEKERJA	SELESAI	SARAN DAPAT DISIDANGKAN	BELUM DISIDANGKAN	BELUM DISIDANGKAN	x	x	x	x
62	'94040103	HENDRIK JHON VON STEPHEN	BRIPITU	BA POLRES TEBING TINGGI	16-I-2023	10/01/2023	DISIPLIN	TIDAK MASUK DINAS 7 HARI KERJA BETURUT-TURUT TANPA IZIN PIMPINAN	SELESAI	SARAN DAPAT DISIDANGKAN	BELUM DISIDANGKAN	BELUM DISIDANGKAN	x	x	x	x
63	'81050036	ASWANTO PURBA, S.H	AIPTU	BA SPN HINAI POLDA SUMUT	15B-I-2023	10/01/2023	DISIPLIN	TIDAK PROFESIONAL DALAM BEKERJA	SELESAI	SARAN DAPAT DISIDANGKAN	BELUM DISIDANGKAN	BELUM DISIDANGKAN	x	x	x	x
64	'81100021	TONI SIAGIAN, S.H	BRIPKA	BA SPN HINAI POLDA SUMUT	15A-I-2023	10/01/2023	DISIPLIN	TIDAK PROFESIONAL DALAM BEKERJA	SELESAI	SARAN DAPAT DISIDANGKAN	BELUM DISIDANGKAN	BELUM DISIDANGKAN	x	x	x	x
65	'82090624	ZULKIFLI SIRAIT	AIPDA	BA SPN HINAI POLDA SUMUT	14B-I-2023	10/01/2023	DISIPLIN	TIDAK PROFESIONAL DALAM BEKERJA	SELESAI	SARAN DAPAT DISIDANGKAN	BELUM DISIDANGKAN	BELUM DISIDANGKAN	x	x	x	x
66	'01090227	M. HABIB NASUTION	BRIPDA	BA SPN HINAI POLDA SUMUT	14A-I-2023	10/01/2023	DISIPLIN	TIDAK PROFESIONAL DALAM BEKERJA	SELESAI	SARAN DAPAT DISIDANGKAN	BELUM DISIDANGKAN	BELUM DISIDANGKAN	x	x	x	x
67	'84120293	MAWAN CRISMAS ANTONIUS NAIBAHU	BRIGPOL	BA POLRESTABES MEDAN	12-I-2023	03/01/2023	KODE ETIK	TIDAK MASUK DINAS 41 HARI KERJA BETURUT-TURUT	SELESAI	SARAN DAPAT DISIDANGKAN	BELUM DISIDANGKAN	BELUM DISIDANGKAN	x	x	x	x
68	'83050664	ARIFIN NUSA	AIPDA	BA POLRESTABES MEDAN	09-I-2023	30/12/2022	KODE ETIK	MENGGONSUMSI NARKOBA (DARI HASIL TEST URINE)	SELESAI	SARAN DAPAT DISIDANGKAN	BELUM DISIDANGKAN	BELUM DISIDANGKAN	x	x	x	x
69	'87050502	M. RANDA FADLI	BRIPKA	BA POLRESTABES MEDAN	07-I-2023	30/12/2022	KODE ETIK	MENGGONSUMSI NARKOBA (DARI HASIL TEST URINE)	SELESAI	SARAN DAPAT DISIDANGKAN	BELUM DISIDANGKAN	BELUM DISIDANGKAN	x	x	x	x
70	'85121186	TUA BONAR MAKNUR SIMANJUNTAK	BRIPKA	BA UNIT RESKRIM POLSEK MEDAN AREA POLRESTABES MEDAN	06-I-2023	30/12/2022	KODE ETIK	TIDAK PROFESIONAL DALAM BEKERJA	SELESAI	SARAN DAPAT DISIDANGKAN	BELUM DISIDANGKAN	BELUM DISIDANGKAN	x	x	x	x
71	'76060859	SYAHRUL	BRIPKA	BA POLRESTABES MEDAN	05-I-2023	30/12/2022	KODE ETIK	MENGGONSUMSI NARKOBA	SELESAI	SARAN DAPAT DISIDANGKAN	BELUM DISIDANGKAN	BELUM DISIDANGKAN	x	x	x	x
72	'84040566	AFRIYANTO MAHA	BRIGPOL	BA POLRESTABES MEDAN	04-I-2023	30/12/2022	KODE ETIK	MENGGONSUMSI NARKOBA	SELESAI	SARAN DAPAT DISIDANGKAN	BELUM DISIDANGKAN	BELUM DISIDANGKAN	x	x	x	x
73	'83011122	HARRY TEGUH PRABUDI	BRIPKA	BA POLRESTABES MEDAN	02-I-2023	30/12/2022	KODE ETIK	MENGGONSUMSI NARKOBA (DARI HASIL TEST URINE)	SELESAI	SARAN DAPAT DISIDANGKAN	BELUM DISIDANGKAN	BELUM DISIDANGKAN	x	x	x	x
74	'83080331	AGUS MULA TUA SIHALOHO	BRIGPOL	BA POLRESTABES MEDAN	01-I-2023	30/12/2022	KODE ETIK	MENGGONSUMSI NARKOBA (DARI HASIL TEST URINE)	SELESAI	SARAN DAPAT DISIDANGKAN	BELUM DISIDANGKAN	BELUM DISIDANGKAN	x	x	x	x
75	'82070836	RIKI HIDAYAT	BRIPKA	BA POLRES BINJAI	17B-IV-2023	05/04/2023	DISIPLIN	TIDAK MASUK DINAS 17 HARI BETURUT-TURUT	SELESAI	SARAN DAPAT DISIDANGKAN	BELUM DISIDANGKAN	BELUM DISIDANGKAN	x	x	x	x
76	'92120134	TOMMI TIMORA GULTOM	BHARAKA	BAMIN URMINTU SUBBAGRENMIN DITPOLAIR POLDA SUMUT	47-I-2023	30/01/2023	DISIPLIN	TIDAK MASUK DINAS 26 HARI SECARA TIDAK BETURUT-TURUT PADA BULAN DESEMBER 2022	SELESAI	SARAN DAPAT DISIDANGKAN	BELUM DISIDANGKAN	BELUM DISIDANGKAN	x	x	x	x
77	'99120454	ASRUL MANAHAN HARAHAP	BRIPDA	BAUR KLINIK SPN HINAI POLDA SUMUT	42-I-2023	27/01/2023	DISIPLIN	TIDAK MASUK DINAS 12 HARI SECARA TIDAK BETURUT-TURUT PADA BULAN NOV 2022	SELESAI	SARAN DAPAT DISIDANGKAN	BELUM DISIDANGKAN	BELUM DISIDANGKAN	x	x	x	x
78	'00090499	SUTARTO MARBUN	BRIPDA	BA BAG REN POLRES SAMOSIR	54-II-2023	03/02/2023	DISIPLIN	PEMALSUAN TANDA TANGAN KAPOLRES	SELESAI	SARAN DAPAT DISIDANGKAN	BELUM DISIDANGKAN	BELUM DISIDANGKAN	x	x	x	x
79	'84111107	SYAHPUTRA YUSUF	BRIGPOL	BA UNIT RESKRIM POLSEK BINJAI BARAT POLRES BINJAI	56-II-2023	06/02/2023	DISIPLIN	POLDA SUMUT SELAMA 8 HARI KERJA SECARA TIDAK BETURUT-TURUT TANPA IZIN YANG SAH	SELESAI	SARAN DAPAT DISIDANGKAN	BELUM DISIDANGKAN	BELUM DISIDANGKAN	x	x	x	x
80	'82031146	JOHAN FREDDY SINURAT	BRIGPOL	BA POLSEK HARIAN POLRES SAMOSIR	55-II-2023	03/02/2023	KODE ETIK	TIDAK MASUK DINAS 30 HARI BETURUT-TURUT	SELESAI	SARAN DAPAT DISIDANGKAN	BELUM DISIDANGKAN	BELUM DISIDANGKAN	x	x	x	x
81	'84031535	MAKMUR JAYA SURBAKTI	BRIPITU	BA SAT SAMAPTA POLRES TANAH KARO	41-I-2023	25/01/2023	KODE ETIK	MENGGONSUMSI NARKOBA	SELESAI	SARAN DAPAT DISIDANGKAN	BELUM DISIDANGKAN	BELUM DISIDANGKAN	x	x	x	x
82	'89050455	DAME SURYANTO SILABAN	BRIPITU	BA SATRESNARKOBA POLRES PAKPAK BHARAT	52-II-2023	03/01/2023	KODE ETIK	TAHANAN MELARIKAN DIRI	SELESAI	SARAN DAPAT DISIDANGKAN	BELUM DISIDANGKAN	BELUM DISIDANGKAN	x	x	x	x
83	'86061390	FAISAL ARIANDI SYAHPUTRA	BRIGPOL	BRIGADIR POLRESTABES MEDAN	03-I-2023	30/12/2022	KODE ETIK	MENGGONSUMSI NARKOBA (DARI HASIL TEST URINE)	SELESAI	SARAN DAPAT DISIDANGKAN	BELUM DISIDANGKAN	BELUM DISIDANGKAN	x	x	x	x
84	'00060157	DESMONDA UMBU ZISOKHI ZEBUA	BRIPDA	BA SUBBAG HUMAS BAG OPS POLRES NIAS	39-I-2023	26/01/2023	DISIPLIN	MENGGONSUMSI NARKOBA	SELESAI	SARAN DAPAT DISIDANGKAN	BELUM DISIDANGKAN	BELUM DISIDANGKAN	x	x	x	x
85	'93110988	DICKY APRYANDI HASIBUAN	BRIPITU	BRIGADIR BIDKEU POLDA SUMUT	11-I-2023	30/12/2022	KODE ETIK	LAIN YANG DIDUGA BERNAMA NURUL FAJRI ALS. YUYUN WIJAYA SEJAK BULAN APRIL 2022 s.d 4 JULI 2022	SELESAI	SARAN DAPAT DISIDANGKAN	BELUM DISIDANGKAN	BELUM DISIDANGKAN	x	x	x	x
86	'97040185	PERDANA GINTING	BRIPDA	BANIT 2 SAT RESNARKOBA POLRES NIAS	13-I-2023	17/06/2022	DISIPLIN	PROKURSOR DAN ZAT ADIKTIF LAINNYA JENIS AMPHETAMINE (AMP) DAN METHAMPTAMINE	SELESAI	SARAN DAPAT DISIDANGKAN	BELUM DISIDANGKAN	BELUM DISIDANGKAN	x	x	x	x
87	'77110049	GIRSANG SINAGA	AIPTU	POLSEK TORGAMBA POLRES LABUHANBATU SELATAN	25-I-2023	09/01/2023	KODE ETIK	MEMINTA DAN MENERIMA UANG DARI SAUDARA SRI ARDILLAH BR HAREFA SEBESAR RP. 1.500.000	SELESAI	SARAN DAPAT DISIDANGKAN	BELUM DISIDANGKAN	BELUM DISIDANGKAN	x	x	x	x
88	'82090735	SAHAT MAJU SIAHAAN	BRIGPOL	BA SAT SAMAPTA POLRES NIAS	39-I-2023	06/01/2023	DISIPLIN	MENGGONSUMSI NARKOBA	SELESAI	SARAN DAPAT DISIDANGKAN	BELUM DISIDANGKAN	BELUM DISIDANGKAN	x	x	x	x
89	'80091280	SYAFII HARAHAP	BRIPKA	BRIGADIR POLRES LANGKAT	10-I-2023	02/01/2023	KODE ETIK	MELAKUKAN TINDAK PIDANA	SELESAI	SARAN DAPAT DISIDANGKAN	BELUM DISIDANGKAN	BELUM DISIDANGKAN	x	x	x	x

90	'81081040	BERLIN SUSANTO SIHOMBING	BRIPKA	BA SATRESNARKOBA POLRES PELABUHAN BELAWAN	35-I-2023	17/01/2023	DISIPLIN	PENAMPILAN GAYA HIDUP HEDONISME	SELESAI	SARAN DAPAT DISIDANGKAN	BELUM DISIDANGKAN	BELUM DISIDANGKAN	x	x	x	x
91	'93080802	NICOLAS LINTONG SITUMORANG	BRIPTU	BA POLSEK LABUHAN RUKU POLRES BATU BARA	67-II-2023	03/02/2023	DISIPLIN	PERKAWINAN TANPA IZIN DARI PEJABAT YANG BERWENANG	SELESAI	SARAN DAPAT DISIDANGKAN	BELUM DISIDANGKAN	BELUM DISIDANGKAN	x	x	x	x
92	'81100971	PUTRA SURBAKTI	BRIPTU	BRIGADIR SAT SAMAPTA POLRESTABES MEDAN	08-I-2023	13/12/2022	KODE ETIK	PENYALAHGUNAAN NARKOTIKA, PSIKOTROPIKA DAN OBAT TERLARANG	SELESAI	SARAN DAPAT DISIDANGKAN	BELUM DISIDANGKAN	BELUM DISIDANGKAN	x	x	x	x
93	'72030056	MUHAMMAD IRFAN	AIPTU	PA. PANIT II UNITLANTAS POLSEK BINJAI SELATAN POLRES BINJAI	18-I-2023	10/01/2023	KODE ETIK	BERNAMA MAULIDA DENGAN CARA MEMUKUL PELIPIIS SEBELAH KIRI MAULIDA DENGAN MENGGUNAKAN HELM	SELESAI	SARAN DAPAT DISIDANGKAN	BELUM DISIDANGKAN	BELUM DISIDANGKAN	x	x	x	x
94	'01060504	IVAN AKBAR	BRIPTU	BA BAG SDM POLRES TAPANULI SELATAN	63-II-2023	02/02/2023	DISIPLIN	MENYEBARKAN LUASKAN DOKUMEN RAHASIA NEGARA	SELESAI	SARAN DAPAT DISIDANGKAN	BELUM DISIDANGKAN	BELUM DISIDANGKAN	x	x	x	x
95	'92110740	RIYO ARDIANTA SITEPU	BRIPTU	BRIGADIR SAT SAMAOTA POLRES TANAH KARO	19-I-2023	10/01/2023	DISIPLIN	TIDAK MASUK DINAS SELAMA 11 (SEBELAS) HARI KERJA	SELESAI	SARAN DAPAT DISIDANGKAN	BELUM DISIDANGKAN	BELUM DISIDANGKAN	x	x	x	x
96	'87030647	DION MARYANSEN SILITONGA	BRIGPOL	BA POLRES BATUBARA	66-II-2023	03/02/2023	KODE ETIK	MENGKONSUMSI NARKOBA (DARI HASIL TEST URINE)	SELESAI	SARAN DAPAT DISIDANGKAN	BELUM DISIDANGKAN	BELUM DISIDANGKAN	x	x	x	x
97	'00080629	SANJAYA GUSTI R. SUTEJO	BRIPTU	BA PLETON 2 KOMPI 1 YON A SATBRIMOB POLDA SUMUT	51-II-2023	25/01/2023	DISIPLIN	TIDAK MASUK DINAS 28 HARI KERJA SECARA BERTURUT-TURUT	SELESAI	SARAN DAPAT DISIDANGKAN	BELUM DISIDANGKAN	BELUM DISIDANGKAN	x	x	x	x
98	'87050502	M. RANDA FADLI	BRIPKA	BRIGADIR POLRESTABES MEDAN	07-I-2023	13/01/2023	KODE ETIK	PENYALAHGUNAAN NARKOTIKA, PSIKOTROPIKA DAN OBAT TERLARANG	SELESAI	SARAN DAPAT DISIDANGKAN	BELUM DISIDANGKAN	BELUM DISIDANGKAN	x	x	x	x
99	'96120751	M. KHOLIS EFENDI LUBIS	BRIPTU	BANIT SATRESNARKOBA POLRES PAKPAK BHARAT	58-II-2023	31/01/2023	KODE ETIK	TAHANAN MELARIKAN DIRI	SELESAI	SARAN DAPAT DISIDANGKAN	BELUM DISIDANGKAN	BELUM DISIDANGKAN	x	x	x	x
100	'89070037	YENDRI SAPUTRA	BRIPKA	BAMIN 1 SPKT POLRES PADANG LAWAS	37-I-2023	12/01/2023	KODE ETIK	MEYALAHGUNAKAN KEWENAGAN DALAM MELAKSANAKAN TUGAS KEDIANASAN	SELESAI	DISARANKAN DISIDANGKAN	BELUM DISIDANGKAN	BELUM DISIDANGKAN	x	x	x	x
101	'73080372	JOHANNES SIMANJUNTAK	IPDA	HAMPARAN PERAK POLRES PELABUHAN BELAWAN	44-I-2023	01/02/2023	DISIPLIN	MENJADI PENAGIH UTANG ATAU PELINDUNG ORANG YANG PUNYA UTANG	SELESAI	DISELESAIKAN MELALUI SIDANG DISIPLIN POLRI	BELUM DISIDANGKAN	BELUM DISIDANGKAN	x	x	x	x
102	'86091166	IRHAM	BRIPKA	PS. PAUR SUBBAGBINKAR RO SDM POLRES TAPANULI SELATAN	61-II-2023	14/02/2023	DISIPLIN	MENYEBARKAN DOKUMEN RAHASIA NEGARA	SELESAI	DISARANKAN DISELESAIKAN MELALUI	BELUM DISIDANGKAN	BELUM DISIDANGKAN	x	x	x	x